



Templari
POMPE DI CALORE

CATALOGO TECNICO
2026





CATALOGO TECNICO 2026

Pompe di calore aria-aria
Pompe di calore aria-acqua
Accessori



Templari viene fondata nel 2006 da Gianluca e Massimo Masiero, con l'obiettivo di offrire soluzioni impiantistiche con tecnologia a "pompa di calore" di nuova generazione a bassissimo impatto ambientale.

Il cuore pulsante dell'azienda, nata dalla passione e professionalità dei due fratelli, è il reparto R&D dove nascono i migliori prodotti come la KITA, una pompa di calore innovativa, unica nel suo genere, interamente studiata e progettata in Italia.

Per soddisfare anche l'esigenza di riscaldare e condizionare ambienti di lavoro come capannoni industriali, magazzini e officine, è stata progettata KITA AIR, una pompa di calore aria-aria ideale per grandi spazi che richiedono elevate prestazioni e nei quali i costi di gestione e il rispetto dell'ambiente sono esigenze prioritarie. Nel corso del tempo le linee di prodotto KITA e KITA AIR si sono evolute e sono stati implementati importanti migliorie di funzionamento e di design, fino ad arrivare al prodotto presente oggi sul mercato: una pompa di calore che coniuga tecnologia e innovazione con un design ricercato, garantendo elevate prestazioni, anche a temperature esterne estremamente rigide (oltre i -20°C).

Le linee KITA Templari sono una soluzione ecologica che non necessita infatti di integrazione di caldaie, permettendo così il distacco definitivo dai combustibili fossili, dannosi per l'ambiente. Templari, ogni giorno, investe grandissime risorse, competenze e professionalità che permettono una continua evoluzione delle prestazioni dei prodotti offerti, implementando nuove soluzioni e funzionalità che rendono le linee KITA sempre più efficienti ed ecologiche, al fine di soddisfare le più ampie esigenze dei clienti.





Case singole



Villelte Bifamiliari



Condomini



Aree industriali



Magazzini



Spazi commerciali



KITA XS 7.5 – 9 kW



KITA SP 8 – 12 kW

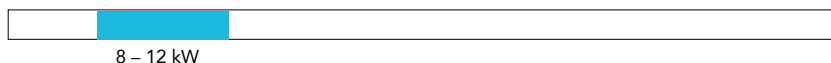

KITA HRP 10 – 16 kW

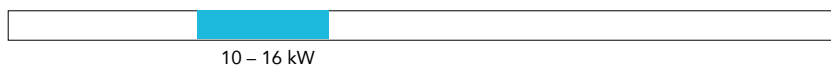

KITA MP 14 – 20 kW



KITA LP 22 – 35 Kw



KITA LR 35 kW

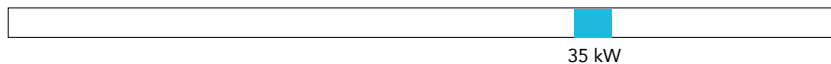

KITA LP PLUS 35 – 40 kW

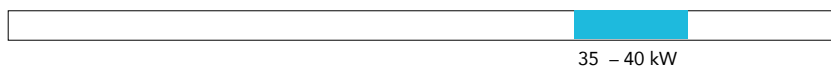

KITA LR PLUS 48 kW

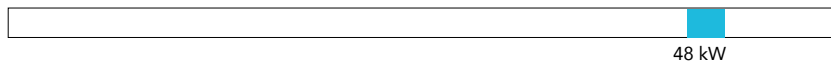

KITA AIR 34 – 40 kW

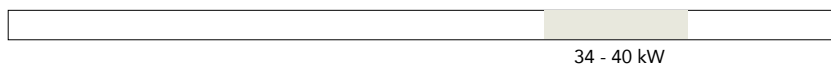

KITA AIR PLUS 47 kW

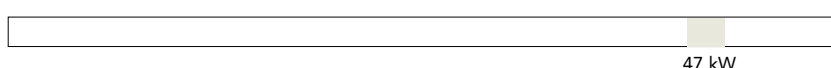

 Versione Aria-Acqua

 Versione Aria-Aria

POMPE DI CALORE ARIA-ACQUA

SOLUZIONI INNOVATIVE PER IL COMFORT QUOTIDIANO



KITA XS/R290

KITA HRP/R290

KITA SP/R290

KITA MP/R290

KITA LP/R290

KITA LP PLUS/R290

KITA LR/R32

KITA LR PLUS/R32

Aria-Acqua

Le linee KITA Templari sono una soluzione ecologica che non necessita di integrazione di caldaie, permettendo così il distacco definitivo dai combustibili fossili, dannosi per l'ambiente.

Templari, ogni giorno, investe grandissime risorse, competenze e professionalità che permettono una continua evoluzione delle prestazioni dei prodotti offerti, implementando nuove soluzioni e funzionalità che rendono le linee KITA, sempre più efficienti ed ecologiche, al fine di soddisfare le più ampie esigenze dei clienti.



Campi d'utilizzo



Case singole



Villette Bifamiliari



Condomini



Uffici



Piccole aziende

Vantaggi



Monitoraggio da remoto



Semplicità d'installazione



Agevolazioni Fiscali

POMPE DI CALORE ARIA-ARIA

SOLUZIONI INNOVATIVE PER IL COMFORT INDUSTRIALE



KITA AIR VRF/R32

KITA AIR/R32

KITA AIR COLD/R32



KITA AIR PLUS/R32



CANALIZZATA



SPLIT

Unità Esterna

Unità Interna

Aria-Aria

Condizionare grandi spazi con la massima efficienza.

Le unità in pompa di calore KITA Air aria-aria si presentano come la migliore soluzione per il condizionamento di grandi spazi interni come aree industriali, capannoni, magazzini e spazi commerciali, sia per il riscaldamento invernale, che per il condizionamento estivo.

KITA Air permette di evitare il circuito idraulico e l'installazione tra unità esterna e interna è semplice, immediata ed economica.



Campi d'utilizzo



Aree industriali



Magazzini



Spazi commerciali

Vantaggi



Monitoraggio da remoto



Semplicità d'installazione



Agevolazioni Fiscali

Indice

ARIA-ARIA R32	11
KITA AIR VRF - KITA AIR - KITA AIR COLD	16
KITA AIR PLUS	18

ARIA-ACQUA R290	25
KITA XS	29
KITA HRP	35
KITA SP	41
KITA MP	47
KITA LP	53
KITA LP Plus	59

ARIA-ACQUA R32	65
KITA LR	65
KITA LR Plus	71

ACCESSORI	76
ARMADIO AD INCASSO	77
CONTROLLO REMOTO	79
HYDROBOX	83
SERBATOI DI ACCUMULO E BOLLITORI	86
GRUPPI DI RILANCIO	99

Cos'è il Conto Termico 3.0?



Con il Conto Termico 3.0 è possibile riqualificare i propri edifici e migliorarne le prestazioni energetiche!

Il Conto Termico 3.0 incentiva interventi per l'incremento dell'efficienza energetica e la produzione di energia termica da fonti rinnovabili su edifici esistenti, favorendo la sostituzione di impianti meno efficienti con soluzioni ad alte prestazioni come le pompe di calore. L'agevolazione è un contributo a fondo perduto, erogato direttamente dal GSE (Gestore dei Servizi Energetici).

La dotazione finanziaria complessiva del Conto Termico 3.0 è pari a 900 milioni di euro annui, suddivisi in 500 milioni di euro per i soggetti privati, di cui 150 milioni destinati alle imprese, e 400 milioni di euro per le Pubbliche Amministrazioni.

Il meccanismo prevede un sostegno economico per interventi ammissibili, con una percentuale di incentivo che può arrivare fino al 65% delle spese in base alla tipologia di intervento, dei requisiti tecnici e delle regole applicative.

La richiesta di incentivo avviene tramite accesso diretto e deve essere presentata entro 90 giorni dalla conclusione dei lavori, allegando la documentazione prevista.

Per quanto riguarda l'erogazione, se l'incentivo riconosciuto è fino a 15.000 € viene corrisposto in un'unica rata; se supera tale soglia, viene erogato in rate annuali secondo le modalità previste dal GSE.

Requisiti, massimali e importi variano in base al tipo di intervento e alle caratteristiche dell'impianto/installazione, è dunque consigliata una verifica tecnico-documentale preventiva per una stima corretta dell'incentivo.

KITA AIR
VRF

Potenza termica
34,8 kW

Zona termica
"E"

COP (>3,9)
"4,91"

INCENTIVO
EROGATO
20.951,84
in due anni



POMPE DI CALORE ARIA-ARIA



Templari
POMPE DI CALORE

POMPE DI CALORE ARIA-ARIA

Unità esterne

Unità interne



KITA AIR VRF

KITA AIR PLUS



CANALIZZATA



SPLIT

KITA AIR

KITA AIR COLD

I VANTAGGI

Il trasferimento termico diretto senza circuito idraulico garantisce meno dispersioni, maggiore efficienza e impianto più semplice.

Defrost attivo solo quando necessario. Questo significa minori consumi, compressore protetto e continuità operativa anche in inverno.

Ventilatore inverter a basso numero di giri e unità interna sovradimensionata per un impatto sonoro drasticamente ridotto.

Il collegamento diretto tra unità esterna e unità interna (fino a 30 m) consente installazioni rapide, senza reti idrauliche complesse. Una soluzione ideale per nuove realizzazioni o riqualificazioni di capannoni e aree produttive.

Il sistema di controllo con display touch e software HCC permette monitoraggio continuo, regolazione dei parametri e gestione anche in configurazioni multi-macchina. Un impianto sempre sotto controllo, anche a distanza.



Kita Air è una pompa di calore aria-aria di tipo industriale composta da un'unità esterna collegata tramite linea frigorifera R32 a un'unità interna dedicata alla distribuzione dell'aria.

L'architettura del sistema consente il trasferimento diretto dell'energia termica all'aria ambiente, senza l'impiego di accumuli o circuiti idraulici intermedi.

La gamma è dotata di compressore inverter con potenze fino a 50 kW termici ed è progettata per garantire funzionamento affidabile anche con temperature dell'aria esterna fino a -20°C.

L'unità interna è disponibile in due configurazioni:

- immissione diretta, per il trattamento dell'aria in ambienti industriali e grandi spazi;
- canalizzata, pensata per attività specifiche in cui l'immissione diretta potrebbe creare disagio a persone o processi produttivi. La versione canalizzata è integrabile con i più moderni sistemi di tubazioni per la distribuzione dell'aria, consentendo una diffusione più controllata e omogenea.

Il controllo del sistema avviene tramite display touch dedicato, con possibilità di gestione multi-macchina.



ESEMPIO D'INSTALLAZIONE



Con pannello Multi-Air da 15" per il controllo multimacchina.

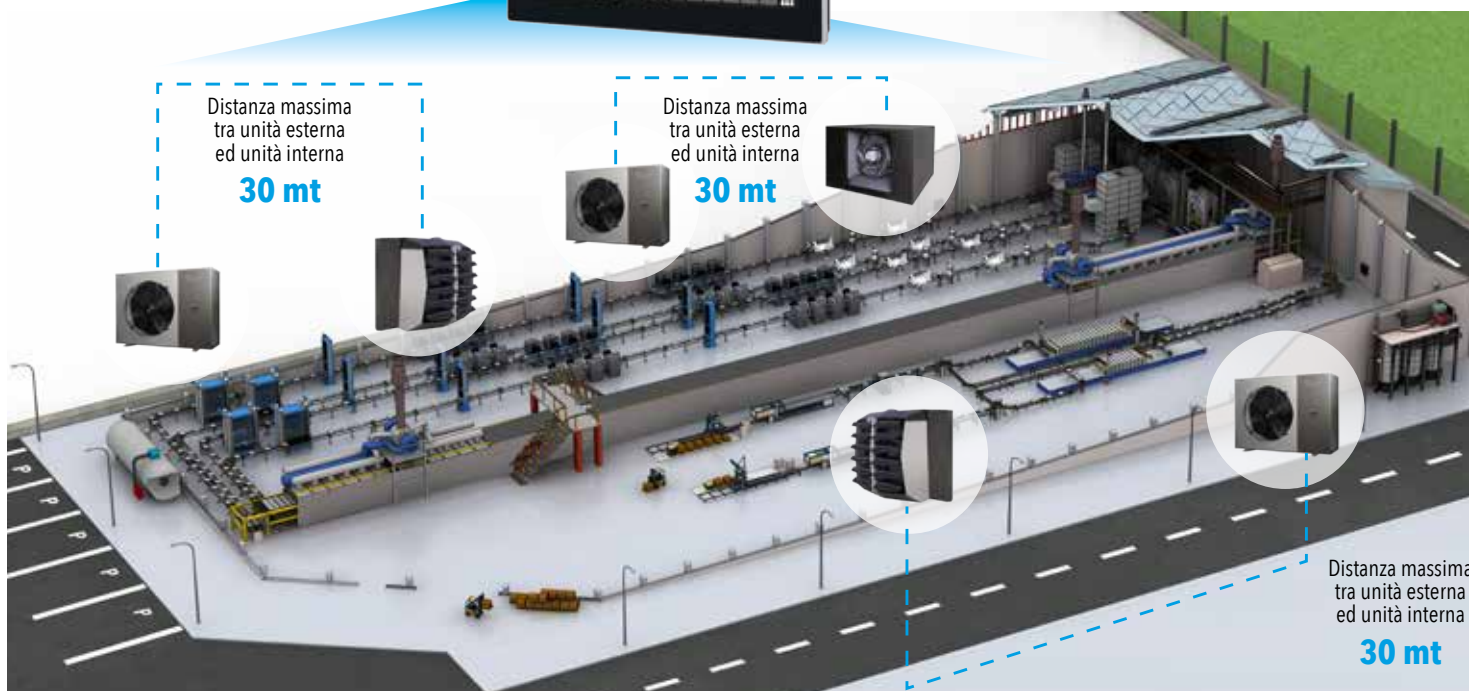





KITA AIR

Pompa di calore aria/aria ad alta efficienza per spazi industriali

KITA AIR



Pompa di calore aria/aria per la climatizzazione di spazi industriali



Kita Air è la soluzione ideale per la climatizzazione invernale ed estiva di grandi spazi industriali come magazzini, aree produttive, officine e capannoni, ecc. L'unità esterna aria-aria è dotata di compressore Scroll Inverter con iniezione di vapore che permette il funzionamento a temperature esterne di oltre -20°C. Lo scambio diretto tra le due unità tramite refrigerante ottimizza le prestazioni sia come pompa di calore sia come chiller. L'unità interna è inoltre realizzata con uno speciale ventilatore per minimizzare l'impatto acustico all'interno dell'ambiente in cui è situata.

Il Conto Termico 3.0 incentiva interventi per l'incremento dell'efficienza energetica e la produzione di energia termica da fonti rinnovabili. Grazie all'incentivo puoi essere rimborsato fino al 65% dell'importo, in questo modo hai la possibilità di riqualificare edifici e migliorarne le prestazioni energetiche.

Ventilatore con motore ad inverter (classe A) a bassa velocità, accurato isolamento acustico e componenti principali montati su raffinate sospensioni antivibranti.

Il design delle pompe di calore KITA è firmato Made in Italy.

Una elettronica di primo livello garantisce un controllo totale sul funzionamento della macchina, anche da remoto.

OPZIONE UNITÀ INTERNA

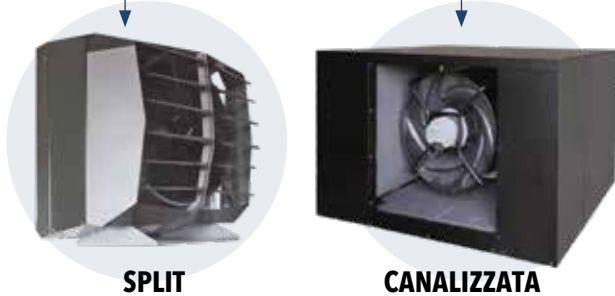

SPLIT

CANALIZZATA



Pannello di controllo remoto K-TOUCH

9"

Punti forza:



Campi d'utilizzo:



DATI TECNICI

MODELLO	Riscaldamento												Raffreddamento	
	A 12°C / A 20° C		A 7°C / A 20° C		A 2°C / A 20° C		A -7°C / A 20° C		A -15°C / A 20° C		A -20°C / A 20° C		A 35°C / A 27° C	
	Qh	COP	Qh	COP	Qh	COP	Qh	COP	Qh	COP	Qh	COP	Qc	EER
	kW		kW		kW		kW		kW		kW		kW	
KITA AIR VRF 4.3.1.6	34,80	4,91	34,80	4,45	34,80	3,75	32,00	3,20	32,00	2,70	27,00	2,50	34,80	4,02
KITA AIR 4.3.1.4	39,00	4,70	39,00	4,45	35,00	3,75	32,00	3,20	32,00	2,70	27,00	2,50	35,00	4,02
KITA AIR Cold 4.3.1.5	40,00	4,63	40,00	4,36	35,00	4,00	35,00	3,10	35,00	2,60	30,00	2,35	37,00	4,20

Qh= Capacità termica COP= Coefficiente di rendimento Qc= Capacità frigorifera EER= Efficienza nel raffreddamento

KITA AIR

Pompa di calore aria/aria per la climatizzazione di spazi industriali



UNITÀ ESTERNA

Alimentazione:	V/Ph/Hz 400/3/50
Potenza assorbita massima:	14,2kW (KITA AIR- KITA AIR VRF) 16 kW (KITA AIR COLD)
Corrente massima:	30 A (KITA AIR - KITA AIR VRF) 38 A (KITA AIR COLD)
Temperatura di esercizio:	Riscaldamento invernale -25°C / 28°C Condizionamento estivo 5°C / 45°C
Compressore:	Scroll inverter ad iniezione a vapore inverter
Ventilatore esterno:	Tipologia inverter: BLDC Diametro nominale: 910 mm Massima potenza assorbita: 0,700 kW Massima corrente: 1,1 A Massima velocità: 640 rps Portata aria massima: m ³ /h 17203
Rumorosità unità esterna:	Pressione sonora esterna (distanza 5 mt): 38 dB(A)*
Dimensioni unità esterna (HxLxP):	1257 x 1791 x 641 mm
Refrigerante:	R32 - Q.tà 7,4 Kg
Connessioni refrigerante:	Diametro esterno GAS: 22 mm Liquido: 16 mm
Numero unità interne collegabili:	1
Scambiatori di calore esterno:	N. di ranghi: 3 Distanza alette: 2,5 mm Rivestimento idrofilico
SCOP clima medio	5,15 (Kita Air Vrf, Kita Air) 5,04 (Kita Air Cold)
Prated clima medio	36,17 (KITA AIR VRF, KITA AIR) 39,57 (KITA AIR COLD)
ETAs clima medio	203 % (KITA AIR VRF, KITA AIR) 198,6 (KITA AIR COLD)
Peso:	285 Kg



* I valori dB (A) dichiarati sono ottenuti con flow grid e silenzio kit installati.



UNITÀ INTERNA SPLIT

Tipologia:	Inverter BLDC
Diametro nominale:	800 mm
Massima potenza assorbita:	0,835kW
Massima corrente:	1,4 A
Massima velocità:	735 rpm
Portata aria minima:	5800 m ³ /h
Portata aria massima:	14000 m ³ /h
Lancio utile:	25 m
Rumorosità (distanza 3 mt):	Pressione sonora interna 42 dB(A)
Dimensioni unità interna (HxLxP):	1090 x 1253 x 765 mm
Scambiatori di calore interno:	N. di ranghi: 3 Distanza alette: 1,7 mm
Peso	100 Kg



UNITÀ INTERNA CANALIZZATA

Tipologia:	Inverter BLDC
Diametro nominale:	630 mm
Massima potenza assorbita:	1,4 kW
Massima corrente:	2 A
Portata d'aria minima con filtro:	9.338m ³
Portata d'aria massima con filtro:	11.178m ³
Massima velocità:	1000 rpm
Portata aria massima (solo con batteria interna):	14000 m ³ /h
Pressione residua nel punto nominale (solo macchina):	380 Pa
Portata aria nominale (solo macchina):	11000 Nm ³ /h
Pressione residua:	230 Pa
Portata aria nominale con filtro:	9300 Nm ³ /h
Pressione residua nel punto nominale con filtro:	180 Pa
Dimensioni unità interna (HxLxP):	978 x 1598 x 1011 mm
Scambiatori di calore interno:	N. di ranghi: 4 Distanza alette: 1,6 mm
Peso canalizzata:	208 Kg



KITA AIR Plus



Pompa di calore aria/aria per la climatizzazione di spazi industriali



Kita Air Plus è un modello aria-aria potenziato per la gestione di volumi industriali più impegnativi. Offre una capacità termica superiore e un'unità esterna maggiorata per gestire potenze più elevate e grandi portate d'aria. L'unità esterna aria-aria è dotata di compressore Scroll Inverter con iniezione di vapore che permette il funzionamento a temperature esterne di oltre -20°C. Lo scambio diretto tra le due unità tramite refrigerante ottimizza le prestazioni sia come pompa di calore sia come chiller. L'unità interna è inoltre realizzata con uno speciale ventilatore per minimizzare l'impatto acustico all'interno dell'ambiente in cui è situata.

Kita Air Plus si distingue dalle comuni Kita Air per una potenza termica maggiore di 47 kW e per una dimensione dell'unità esterna più grande.

Il Conto Termico 3.0 incentiva interventi per l'incremento dell'efficienza energetica e la produzione di energia termica da fonti rinnovabili. Grazie all'incentivo puoi essere rimborsato fino al 65% dell'importo, in questo modo hai la possibilità di riqualificare edifici e migliorarne le prestazioni energetiche.

Ventilatore con motore ad inverter (classe A) a bassa velocità, accurato isolamento acustico e componenti principali montati su raffinate sospensioni antivibranti.

Il design delle pompe di calore KITA è firmato Made in Italy.

Una elettronica di primo livello garantisce un controllo totale sul funzionamento della macchina, anche da remoto.

OPZIONE
UNITÀ INTERNA

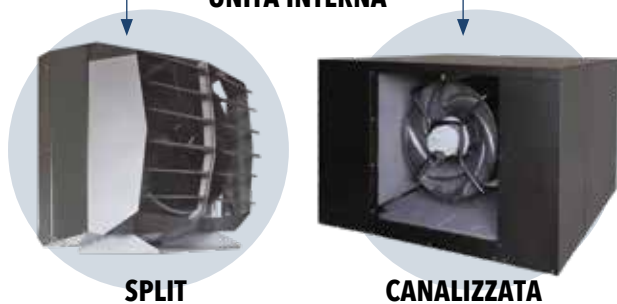

SPLIT

CANALIZZATA

Punti forza:



Campi d'utilizzo:



DATI TECNICI

MODELLO	Riscaldamento												Raffreddamento	
	A 12°C / A 20°C		A 7°C / A 20°C		A 2°C / A 20°C		A -7°C / A 20°C		A -15°C / A 20°C		A -20°C / A 20°C		A 35°C / A 27°C	
	Qh	COP	Qh	COP	Qh	COP	Qh	COP	Qh	COP	Qh	COP	Qc	EER
KITA AIR Plus 4.3.2.2	48,00	4,81	47,00	4,20	45,00	3,84	42,00	3,04	35,00	2,65	31,00	2,45	39,00	4,00

Qh= Capacità termica COP= Coefficiente di rendimento Qc= Capacità frigorifera EER= Efficienza nel raffreddamento

KITA AIR Plus

Pompa di calore aria/aria per la climatizzazione di spazi industriali

UNITÀ ESTERNA

Alimentazione:	V/Ph/Hz 400/3/50
Potenza assorbita massima:	18 kW
Corrente massima:	45 A
Temperatura di esercizio:	Riscaldamento invernale -25°C / 28°C Condizionamento estivo 5°C / 45°C
Compressore:	Scroll inverter ad iniezione a vapore inverter
Ventilatore esterno:	Tipologia inverter: BLDC Diametro nominale: 910 mm Massima potenza assorbita: 0,700 kW Massima corrente: 1,1 A Massima velocità: 640 rps Portata aria massima: Nm ³ /h 18040
Rumorosità unità esterna:	Pressione sonora esterna (distanza 5 mt): 38 dB(A)
Dimensioni unità esterna (HxLxP):	1414 x 2021 x 956 mm
Refrigerante:	R32 - Q.tà 7,4 Kg
Connessioni refrigerante Ø:	Diametro esterno GAS: 22 mm Liquido: 16 mm
Numero unità interne collegabili:	1
Scambiatori di calore esterno:	N. di ranghi: 3 Distanza alette: 2,5 mm Rivestimento idrofilico
SCOP clima medio	5,17 (Kita Air Plus)
Prated clima medio	47,48 (KITA AIR PLUS)
ETAs clima medio	204 % (KITA AIR PLUS)
Peso	370 Kg



UNITÀ INTERNA SPLIT

Tipologia:	Inverter BLDC
Diametro nominale:	800 mm
Massima potenza assorbita:	0,835kW
Massima corrente:	1,4 A
Massima velocità:	735 rpm
Portata aria minima:	5800 m ³ /h
Portata aria massima:	14000 m ³ /h
Lancio utile:	25 m
Rumorosità (distanza 3 mt):	Pressione sonora interna 42 dB(A)
Dimensioni unità interna (HxLxP):	1090 x 1253 x 765 mm
Scambiatori di calore interno:	N. di ranghi: 3 Distanza alette: 1,7 mm
Peso	100 Kg



UNITÀ INTERNA CANALIZZATA

Tipologia:	Inverter BLDC
Diametro nominale:	630 mm
Massima potenza assorbita:	1,4 kW
Massima corrente:	2 A
Portata d'aria minima con filtro:	9.338m ³
Portata d'aria massima con filtro:	11.178m ³
Massima velocità:	1000 rpm
Portata aria massima (solo con batteria interna):	14000 m ³ /h
Pressione residua nel punto nominale (solo macchina):	380 Pa
Portata aria nominale (solo macchina):	11000 Nm ³ /h
Pressione residua:	230 Pa
Portata aria nominale con filtro:	9300 Nm ³ /h
Pressione residua nel punto nominale con filtro:	180 Pa
Dimensioni unità interna (HxLxP):	978 x 1598 x 1011 mm
Scambiatori di calore interno:	N. di ranghi: 4 Distanza alette: 1,6 mm
Peso canalizzata:	208 Kg



KITA AIR

Pompa di calore aria/aria per la climatizzazione di spazi industriali

DIMENSIONI

Unità Esterna

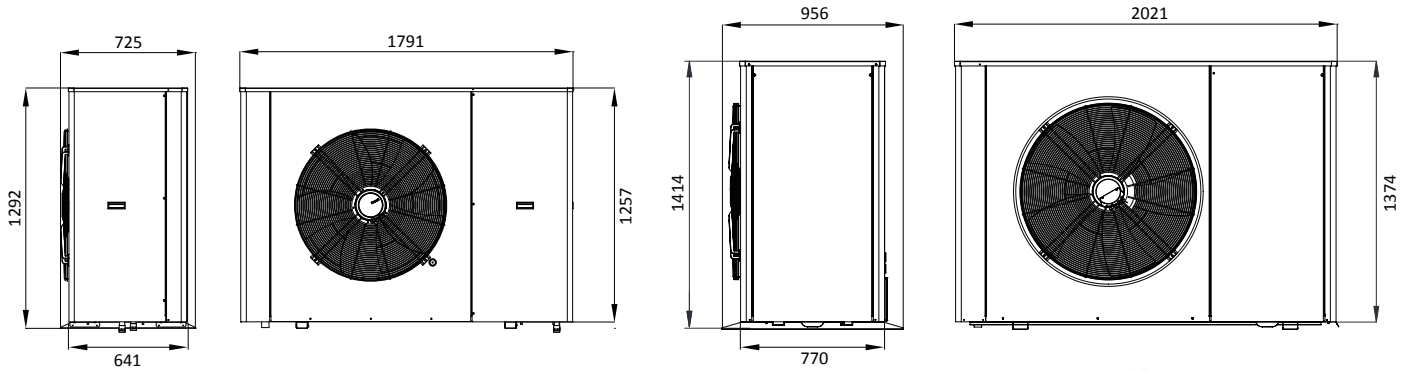

KITA AIR VRF / KITA AIR
/ KITA AIR COLD



KITA AIR PLUS

Unità Interna

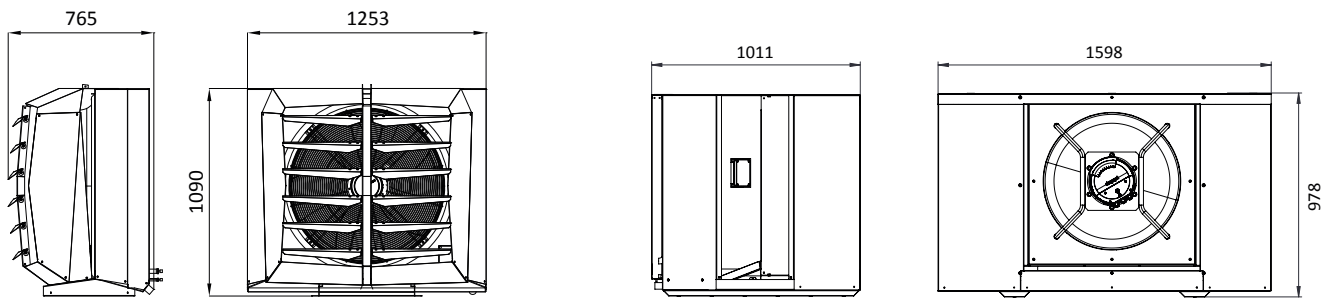

SPLIT



CANALIZZATA

KITA AIR

Pompa di calore aria/aria per la climatizzazione di spazi industriali

GESTIONE DA REMOTO

La gestione del comfort in pochi Touch!

Per un controllo preciso ed efficiente delle nostre pompe di calore, abbiamo sviluppato un software di gestione in grado di ottimizzare la resa della pompa di calore garantendo un comfort ottimale. Il software consente inoltre la supervisione da remoto dell'intero sistema.



Gestione fino a
15 macchine

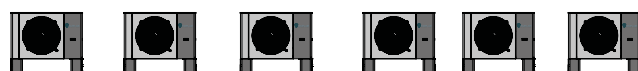

ESEMPIO D'INSTALLAZIONE



Con pannello Multi-Air da 15" per il controllo multimacchina.

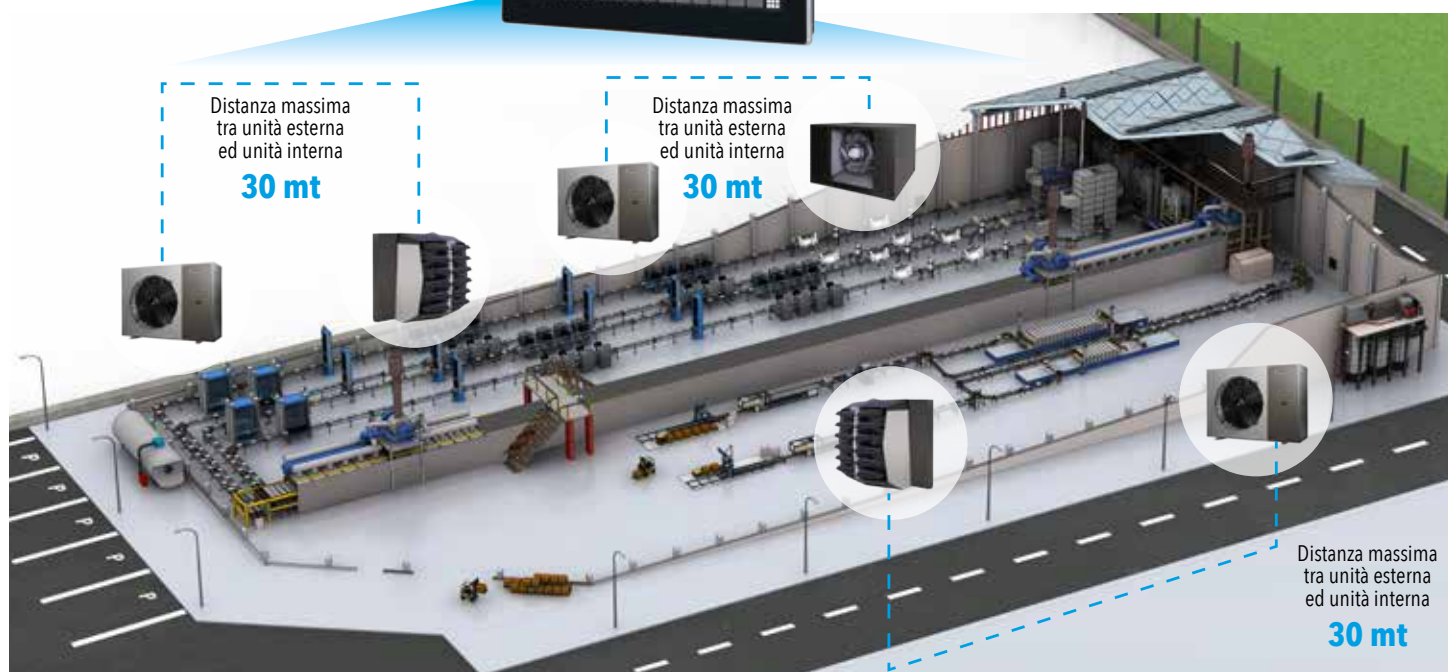

Distanza massima tra unità esterna ed unità interna

30 mt

Distanza massima tra unità esterna ed unità interna

30 mt

Distanza massima tra unità esterna ed unità interna

30 mt

Unità esterna:

Codice	Descrizione	Note
4.3.1.4	Unità esterna KITA AIR con R32, 3Ph, vers. ARIA-ARIA	
4.3.1.5	Unità esterna KITA AIR Cold con R32, 3Ph, vers. ARIA-ARIA	
4.3.1.6C	Unità esterna KITA AIR VRF con unità canalizzata, 3PH, vers. ARIA-ARIA R32	
4.3.1.1C	Unità esterna KITA AIR con unità interna canalizzata con R32	
4.3.1.2C	Unità esterna KITA AIR COLD con unità interna canalizzata con R32	
4.3.1.6	Unità esterna KITA AIR VRF	

Unità interna:

Codice	Descrizione	Note
4.4.2.1	Unità interna KITA-AIR/ AIR-PLUS con R-32	Incluso nel costo della pdc
4.4.1.4	Unità interna KITA AIR canalizzata con R32	Incluso nel costo della pdc

Accessorio Obbligatorio da scegliere fra le opzioni - Unità Esterna:

Codice	Descrizione	Note
4.5.1.3	Staffe di appoggio, unità esterna	Da abbinare con 4.5.1.24 o 2.1.3.3
4.5.1.4	Gambe basamento, unità esterna	

Accessorio Obbligatorio: Controller:

Codice	Descrizione	Note
4.5.3.2	Pannello Touch Screen 7"	
4.5.3.8	MULTI-AIR, pannello Touch Screen 15,6"	Comprensivo di supporti
SCHEDA BMS	Scheda elettronica per porta seriale aggiuntiva	Obbligatorio con codice 4.5.3.8, una per macchina

Accessorio optional - telaio pannello touch 7":

Codice	Descrizione	Note
1.1.1.1.102	Lamiera HCC - Scatola incasso display 7"	
1.1.2.1.50	Telaio metallico esterno muro pannello touch	Alternativa al telaio incasso muro 1.1.1.1.102

Optional Elettrici:

Codice	Descrizione	Note
2.5.7.1	HCC, matassa 100m cavo 2x0,50mmq per connessione MODBUS	Cavo Modbus per collegare la macchina all'HCC (controller)
4.5.2.8	HCC, kit alimentazione - Coppia di matasse 200m (rosso+nero) cavo 1mmq	
K.RSC	Resistenza per il riscaldamento del tubo scarico condensa	

Optional:

Codice	Descrizione	Note
VE.910FG	Flow Grid ventilatore d.910	
4.5.6.2	Maggiorazione SILENZIO KIT unità esterna	In alternativa all'isolamento standard
2.1.3.5	Coppia di staffe a muro 1000x450 mm per unità interna	
4.5.1.24	Coppia di staffe a muro 1200x700mm per unità esterna	Solo se presente 4.5.1.3
2.7.6.10	Antivibrante M10 x 28 Ø 50x30 mm Maschio Maschio	4 pezzi
2.1.3.3	Supporti da pavimento BASE in SBR dimensioni L250xH95xP130	
2.1.3.6	Coppia di staffe rinforzate 1600x830mm per KITA AIR PLUS unità esterna	Per unità esterna Plus e per unità interna canalizzata
4.5.1.9	Griglia di protezione per batteria, unità esterna	Protection Grid
4.5.1.16	Filtro AIR unità interna cella ondulata in calza alluminio 700X890X48	Per unità interna Canalizzata cod. 4.4.1.4
4.4.1.2	Resistenza 9KW	
4.4.1.3	Resistenza 13,5KW	
4.5.1.15	Kit filtro air unità interna con nr. 2 filtri e supporti	Inserimento laterale
4.5.1.25	Kit filtro air unità interna con nr. 2 filtri e supporti	Inserimento dal basso

R 32 | KITA Air Plus

Unità esterna:

Codice	Descrizione	Note
4.3.2.2	Unità esterna KITA AIR Plus, 3Ph, vers. ARIA-ARIA con R-32	
4.3.2.1C	Unità esterna KITA AIR Plus con unità interna canalizzata con R-32	

Unità interna:

Codice	Descrizione	Note
4.4.2.1	Unità interna KITA-AIR/ AIR-PLUS con R-32	Incluso nel costo della pdc
4.4.1.4	Unità interna KITA AIR Plus canalizzata con R-32	Incluso nel costo della pdc

Accessori Obbligatori da scegliere tra le opzioni - Controller:

Codice	Descrizione	Note
4.5.3.2	Pannello Touch Screen 7"	
4.5.3.8	MULTI-AIR, pannello Touch Screen 15,6"	Comprensivo di alimentatore e supporti
SCHEDA BMS	Scheda elettronica per porta seriale aggiuntiva	Obbligatorio con codice 4.5.3.8, una per macchina

Accessorio optional - telaio pannello touch 7":

Codice	Descrizione	Note
1.1.1.102	Lamiera HCC - Scatola incasso display 7"	
1.1.2.150	Telaio metallico esterno muro pannello touch	Alternativa al telaio incasso muro 1.1.1.102

Optional Elettrici:

Codice	Descrizione	Note
2.5.7.1	HCC, matassa 100m cavo 2x0,50mmq per connessione MODBUS	Cavo Modbus per collegare la macchina all'HCC (controller)
4.5.2.8	HCC, kit alimentazione - Coppia di matasse 200m (rosso+nero) cavo 1mmq	
K.RSC	Resistenza per il riscaldamento del tubo scarico condensa	

Optional:

Codice	Descrizione	Note
VE.910FG	Griglia ventilatore d.910	
2.1.3.5	Coppia di staffe a muro 1000x450 mm per unità interna	
2.1.3.6	Coppia di staffe rinforzate 1600x830mm per KITA AIR PLUS unità esterna	Per unità esterna Plus e per unità interna canalizzata
2.1.3.3	Supporti da pavimento BASE in SBR dimensioni L250xH95xP130	
4.5.1.11	Griglia di protezione per batteria, unità esterna	Protection Grid
4.5.1.16	Filtro AIR unità interna cella ondulata in calza alluminio 700X890X48	Per unità interna Canalizzata cod. 4.4.1.4
4.4.2.2	Resistenza 9KW per unità interna	
4.4.2.3	Resistenza 13,5KW per unità interna	
4.5.1.15	Kit filtro air unità interna con nr. 2 filtri e supporti	Inserimento laterale
4.5.1.25	Kit filtro air unità interna con nr. 2 filtri e supporti	Inserimento dal basso



POMPE DI CALORE ARIA-ACQUA



Templari
POMPE DI CALORE

POMPE DI CALORE ARIA-ACQUA



I VANTAGGI

Comfort completo in un'unica soluzione. Riscaldamento, raffrescamento e acqua calda sanitaria con un solo impianto ad alta efficienza.

La linea KITA è progettata per mantenere efficienza e continuità di servizio anche con temperature esterne fino a -25°C .

Componentistica di alto livello e soluzioni tecniche dedicate riducono l'impatto acustico e le vibrazioni. Questo garantisce comfort e affidabilità nel tempo, anche in uso intensivo.

Utilizzo di gas come R290 e R32 per ridurre l'impatto ambientale e ottenere elevate prestazioni energetiche. Maggiore efficienza, minori emissioni e allineati all'evoluzione delle normative europee.

La linea KITA può essere alimentata anche con corrente elettrica generata da fonte rinnovabile, creando un risparmio energetico, riducendo ulteriormente i costi e aumentando al contempo il ritorno dall'investimento.

Grazie all'utilizzo dei device integrati nel sistema, è possibile monitorare costantemente il corretto funzionamento della macchina, con la possibilità da remoto di poter cambiare parametri ambientali a seconda delle proprie esigenze.

Termoregolazione HCC per gestione da remoto

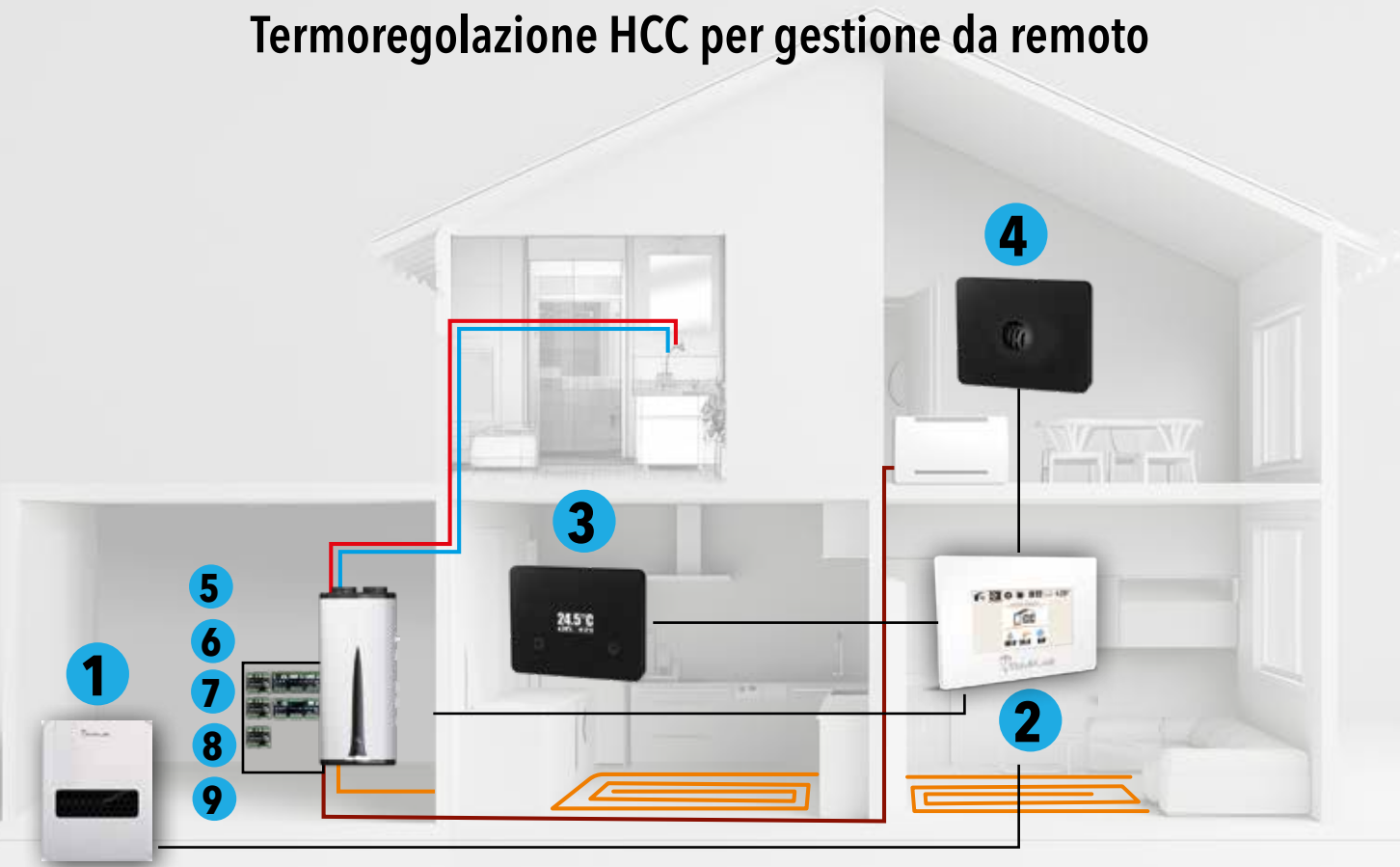

Sistema HCC

La gestione del comfort in pochi Touch!

Per un controllo preciso ed efficiente delle nostre pompe di calore, abbiamo sviluppato HOUSE CLIMATE CONTROL (HCC), un software di gestione in grado di ottimizzare la resa della pompa di calore garantendo un comfort ottimale. Il software consente inoltre la supervisione da remoto dell'intero sistema.

Il sistema HCC è composto principalmente da:

- Display K-Touch: consente di monitorare ed impostare tutti i parametri di funzionamento dell'impianto;
- Sensori ROOM: monitorano in tempo reale temperatura e umidità dei singoli ambienti, e permettono di modificare i setpoint;
- Sensori DOME: monitorano in tempo reale temperatura e umidità dei singoli ambienti;
- Schede FLOOR: acquisiscono le letture dei sensori ROOM o DOME, e gestiscono miscelatori e circolatori.
- Schede CMIX Compact: è in grado di gestire un circuito secondario diretto o miscelato, acquisendo la richiesta ambiente tramite la chiusura dell'ingresso digitale di abilitazione (TA ambiente a contatto pulito), oppure dal sensore Room o Dome associato
- Schede CMIX: è in grado di gestire fino a due circuiti secondari, un diretto e un miscelato, acquisendo la richiesta ambiente tramite la chiusura dei relativi ingressi digitali di abilitazione (TA ambiente a contatto pulito), oppure dai sensori Room e Dome associati
- Moduli DEU: gestisce un deumidificatore d'ambiente, in base all'umidità misurata di sensori ROOM o DOME.
- Moduli T-FAN: gestisce un'unità fan-coil 0-10V o 3 velocità, in base alla temperatura misurate dal sensore Room o Dome associato

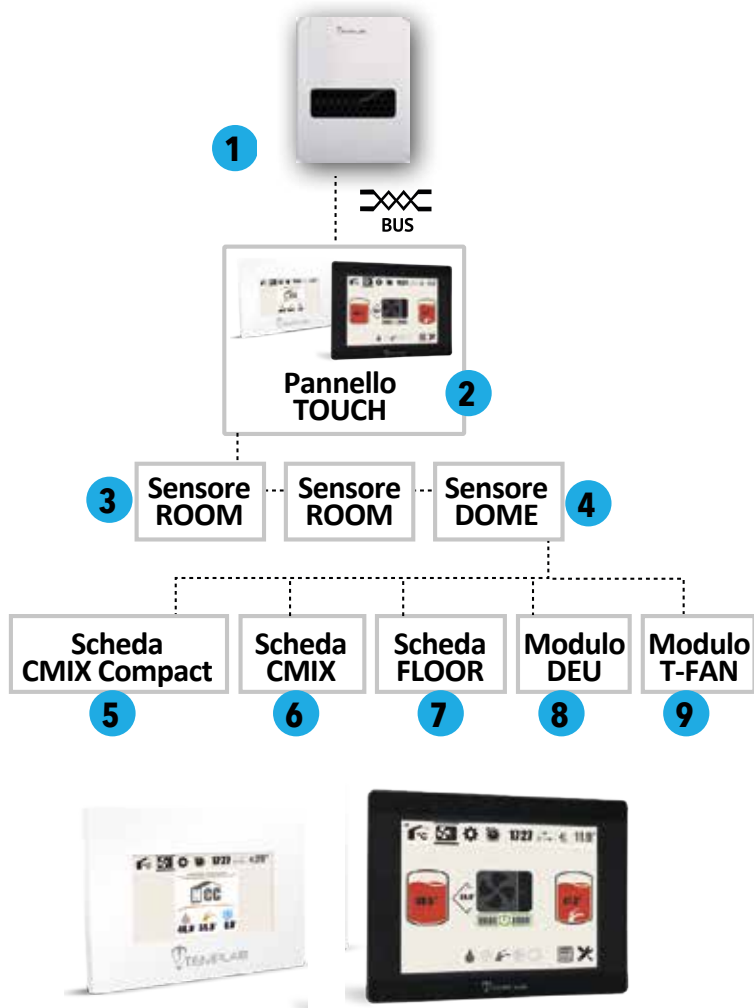



Templari
POMPE DI CALORE

 **R-290**



ARIA-ACQUA

KITA XS

Pompa di calore reversibile aria-acqua ad alta efficienza

Technology
Made in Italy



KITA XS



Pompa di calore reversibile aria-acqua ad alta efficienza



Kita XS è disponibile in due versioni: 7,5 kW e 9 kW, entrambe sia in monofase che in trifase. Compatta ed elegante, garantisce un comfort domestico anche a basse temperature esterne. Grazie all'utilizzo del gas refrigerante R290, Kita XS è amica dell'ambiente.

Kita XS aspira l'aria frontalmente e la espelle dall'alto o dalle pareti laterali (in base alla versione scelta).

Questo permette di non avere la necessità di distanziarla dal muro per garantirne il flusso d'aria.

Grazie al ventilatore in aspirazione nella parte frontale e in espulsione dalle pareti laterali, l'aria movimentata non arreca alcun fastidio: questa pompa di calore risulta al contrario molto silenziosa.

Punti forza:



Classe energetica



Riscaldamento ambiente



Raffrescamento ambiente



Riscaldamento acqua sanitaria



Tecnologia Italiana



Alta temperatura



Monitoraggio da remoto



Integrazione fotovoltaico



025



ICIM CERTIFIED PRODUCT



Pannello di controllo remoto K-TOUCH installato nell'armadio

Campi d'utilizzo:



Appartamenti

MODELLI KITA XS

MODELLO	CODICE
XS 7.5 - 1 ph	4.1.12.1
XS 7.5 - 3 ph	4.1.12.2
XS 9 - 1 ph	4.1.12.3
XS 9 - 3 ph	4.1.12.4

ARMADIO TECNICO MONO

MODELLO	CODICE MONOBLOCCO
ARMADIO TECNICO	4.8.1.4

DATI TECNICI

MODELLO	Riscaldamento										Sanitaria		Raffreddamento					
	A 12°C / W 35°C		A 7°C / W 35°C		A 2°C / W 35°C		A -7°C / W 35°C		A -15°C / W 35°C		A -20°C / W 35°C		A 2°C / W 65°C		A 35°C / W 7°C		A 35°C / W 18°C	
	Qh kW	COP	Qh kW	COP	Qh kW	COP	Qh kW	COP	Qh kW	COP	Qh kW	COP	Qc kW	EER	Qc kW	EER		
XS 7.5	7,58	5,90	7,50	4,66	6,47	4,31	5,32	3,26	4,23	2,73	3,64	2,47	5,53	2,45	6,00	3,15	6,45	4,78
XS 9	7,53	5,47	9,00	4,23	7,76	3,74	6,43	2,88	5,12	2,43	4,39	2,18	6,87	2,23	7,00	2,79	6,65	4,71



Pompa di calore XS

Fornitura a soluzione completa o separata



Armadio tecnico mono (accessorio)

KITA XS

Pompa di calore reversibile aria-acqua ad alta efficienza

CARATTERISTICHE KITA XS

Classe energetica:	A+++	SEER Modalità di raffreddamento - applicazione con fan coil	4,84 (Xs 7,5) - 4,59 (Xs 9)
Rumorosità:	Max pressione sonora a 1 metro di distanza: 53 dB(A)*	SEER Modalità di raffrescamento a pavimento	6,11 (Xs 7,5) - 6,11 (Xs 9)
Compressore:	Inverter Twin rotary	Batteria alettata:	Distanza alette: 2,5 mm
Ventilatore esterno:	Tipologia EC Diametro nominale: 450 mm Velocità massima: 600 rpm	Scambiatore:	Tipo: doppia parete Materiale: acciaio inox
Prated clima medio (temperatura di mandata 35°C)	5,56 (Xs 7,5) - 7,30 (Xs 9)	Refrigerante:	R290
Prated clima medio (temperatura di mandata 55°C)	6,04 (Xs 7,5) - 6,94 (Xs 9)	Diametro tubi acqua:	Ingresso: 1" Uscita: 1"
ETAs clima medio (temperatura di mandata 35°C)	217,3 % (Xs 7,5) - 200 % (Xs 9)	Cicuito idraulico:	Tipo pompa: EC
ETAs clima medio (temperatura di mandata 55°C)	169,3 % (Xs 7,5) - 158, 2 (Xs 9)	Dimensioni (HxLxP):	1000 x 1000 x 435 mm (versione bassa) 1205 x 1000 x 435 mm (versione alta)
SCOP clima medio (temperatura di mandata 35 °C)	5,51 (X7,5) - 5,07 (X9)	Peso:	155 Kg (Xs 7.5) - 160 Kg (Xs 9)
SCOP clima medio (temperatura di mandata 55 °C)	4,31 (X7,5) - 4,03 (X9)		

CARATTERISTICHE ARMADIO TECNICO MONO

Modello	ARMADIO TECNICO MONO
Pannello touch installato*	Display da 7"
Circuito miscelato / Circuito diretto	5 combinazioni (max 2 circuiti)
Puffer	200 + 40 L, classe B
Valvola	a 3 vie
Vasi di espansione	N. 2 di serie (+1 optional - ACS)
Filtro defangatore magnetico	N. 1
Miscelatore termostatico sanitario	N. 1
Gruppo di riempimento	N. 1 - Optional
Resistenze	Opzionale per Sanitario o Impianto di riscaldamento
Dimensioni (HxLxP)	2050 x 700 x 700 mm
Peso	250 kg

* installabile esternamente su richiesta in fase d'ordine

* I valori dB (A) dichiarati sono ottenuti con flow grid e silenzio kit installati.

KITA XS

Pompa di calore reversibile aria-acqua ad alta efficienza

DIMENSIONI

VERSIONE BASSA ESPULSIONE ARIA SUPERIORE

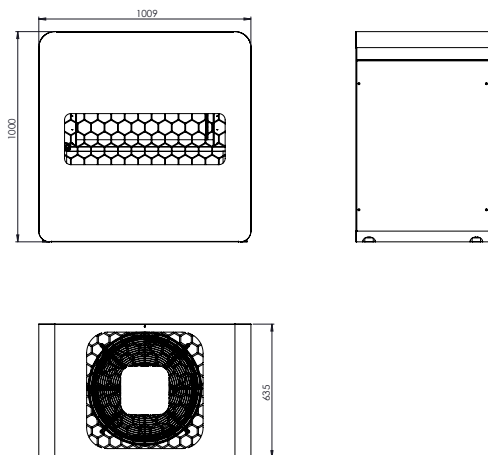

VERSIONE BASSA ESPULSIONE ARIA LATERALE

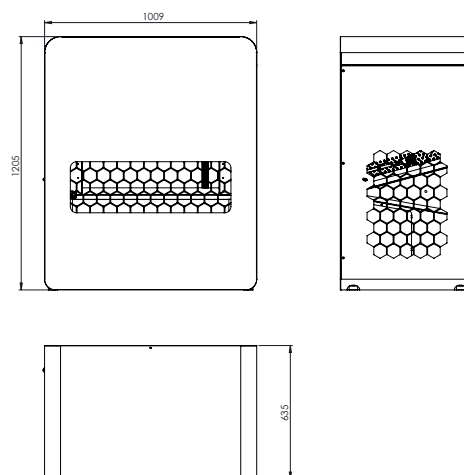

ARMADIO TECNICO MONO

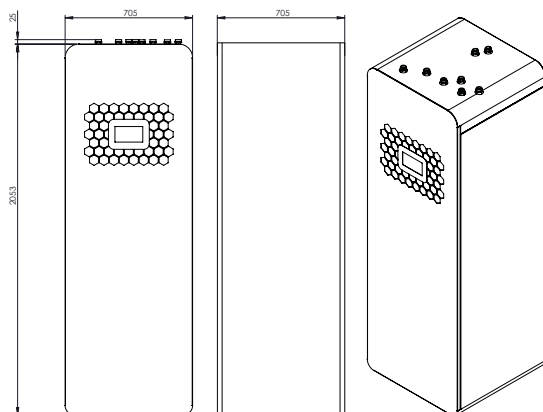

Codice	Descrizione	Note
4.1.12.1	XS 7.5 - 1 ph	
4.1.12.2	XS 7.5 - 3 ph	
4.1.12.3	XS 9 - 1 ph	
4.1.12.4	XS 9 - 3 ph	

Versione XS da scegliere fra le opzioni:

Codice	Descrizione	Note
4.5.1.17	Versione alta	espulsione aria laterale
4.5.1.18	Versione bassa	espulsione aria superiore

Accessorio Obbligatorio da scegliere fra le opzioni - Controller:

Codice	Descrizione	Note
4.5.3.2	Pannello Touch Screen 7"	
4.5.3.16	Building Automation con pannello touch 9,7"	Alternativa a 4.5.3.2

Accessorio obbligatorio: Telaio

Codice	Descrizione	Note
1.1.1.1.102	Lamiera HCC - Scatola incasso display 7"	
1.1.2.1.50	Telaio metallico esterno muro pannello touch	Alternativa al telaio incasso muro 1.1.1.1.102
4.5.1.14	Telaio incasso muro per pannello touch 9,7"	

Accessorio Obbligatorio da scegliere fra le opzioni:

Codice	Descrizione	Note
4.5.3.18	Kit integrazione scheda Tsplit	Scheda per la comunicazione digitale tra unità interna ed esterna
EL.CV_ETH10	Cablaggio cavo ethernet lunghezza 10mt	Obbligatorio con cod. 4.5.3.18; comprensivo di: cavo+ 2 x connettori RJ45
EL.CV_ETH20	Cablaggio cavo ethernet lunghezza 20mt	Obbligatorio con cod. 4.5.3.18; comprensivo di: cavo+ 2 x connettori RJ45
EL.CV_ETH30	Cablaggio cavo ethernet lunghezza 30mt	Obbligatorio con cod. 4.5.3.18; comprensivo di: cavo+ 2 x connettori RJ45
EL.CV_ETH50	Cablaggio cavo ethernet lunghezza 50mt	Obbligatorio con cod. 4.5.3.18; comprensivo di: cavo+ 2 x connettori RJ45

Optional Idraulici - Kit valvola per ACS composto da:

Codice	Descrizione	Note
4.5.4.1	Kit valvola 3VIE (corpo + motore lavorato)	
SN.NTCWP3M	Sonda temperatura NTC IP68 WH 3m.	3 m
4.5.4.3	Kit circolatore maggiorato UPM XL GEO	Alternativa al circolatore standard
2.4.3.2	Kit giunti flessibili con bocchettoni F da 1"1/2	2 pezzi
2.4.2.5	Valvola antigelo con corpo in ottone 1" 1/2	

Optional Elettrici:

Codice	Descrizione	Note
2.5.7.1	HCC, matassa 100m cavo 2x0,50mmq per connessione MODBUS	Cavo Modbus per collegare la macchina all'HCC (controller)
4.5.2.8	HCC, Kit alimentazione - coppia di matasse 200m (rosso+nero) cavo 1mmq	
EL.CV_IM10	Cablaggio Impianto e Puffer B2-B3 lung. 10mt	Cavo che collega la macchina alle sonde dei puffer
4.5.2.11	Quadro elettrico doppia alimentazione XS R290	

Optional Elettronici:

Codice	Descrizione	Note
SCHEDA BMS	Scheda elettronica per porta seriale aggiuntiva	
4.5.3.3	Floor board	SCHEDA BMS obbligatoria, una per macchina
4.5.3.4	Scheda C-Mix	SCHEDA BMS obbligatoria, una per macchina
4.5.3.10	Scheda Modbus Deumidifica, per barra DIN	Obbligatorio con l'acquisto della SCHEDA BMS e almeno uno tra: 4.5.3.20/4.5.3.19/4.5.3.5/6
4.5.3.11	T-meter: Modulo per sonda di immersione	SCHEDA BMS obbligatoria, una per macchina
4.5.3.12	Scheda Modbus per valvola ausiliaria a 3 vie per guida DIN	SCHEDA BMS obbligatoria, una per macchina
4.5.3.14	Scheda di integrazione Modbus e antilegionella, per guida DIN	SCHEDA BMS obbligatoria, una per macchina
4.5.3.27	Scheda T-Hybrid - Modulo per la gestione della caldaia ibrida + configurazione PDC	SCHEDA BMS obbligatoria, una per macchina
4.5.3.28	Modulo T-Fan Fan coil VS/SS	SCHEDA BMS obbligatoria e almeno uno 4.5.3.5/6 e 4.5.3.19/20
4.5.3.29	C-Mix Compact board	SCHEDA BMS obbligatoria, una per macchina

Accessori:

Codice	Descrizione	Note
4.5.3.5*	Sensore di temperatura ed umidità Room- nero	Obbligatorio in alternativa ai codici. 4.5.3.20/4.5.3.19/4.5.3.6
4.5.3.6*	Sensore di temperatura ed umidità Room - bianco	Obbligatorio in alternativa ai codici 4.5.3.20/4.5.3.19/4.5.3.5
4.5.3.20*	Sensore di temperatura ed umidità DOME - nero	Obbligatorio in alternativa ai codici 4.5.3.5/4.5.3.6/4.5.3.19
4.5.3.19*	Sensore di temperatura ed umidità DOME - bianco	Obbligatorio in alternativa ai codici 4.5.3.5/4.5.3.6/4.5.3.20

*SCHEDA BMS OBBLIGATORIA, UNA PER MACCHINA

R 290 | KITA XS +ARMADIO MONO

Codice	Descrizione	Note
4.1.12.1	XS 7.5 - 1 ph	
4.1.12.2	XS 7.5 - 3 ph	
4.1.12.3	XS 9 - 1 ph	
4.1.12.4	XS 9 - 3 ph	

Versione XS da scegliere fra le opzioni:

Codice	Descrizione	Note
4.5.1.17	Versione alta	espulsione aria laterale
4.5.1.18	Versione bassa	espulsione aria superiore

Accessorio Obbligatorio:

Codice	Descrizione	Note
4.8.1.4	Kit Armadio tecnico Mono	

Accessorio obbligatorio: Controller

Codice	Descrizione	Note
4.5.3.34	Pannello Touch Screen 7" interno	Presente all'interno dell'Armadio Mono
4.5.1.20	KIT Armadio Mono per Display Remoto	Obb. con codice 4.5.3.2 o in alternativa 4.5.3.16
4.5.3.2	Pannello Touch Screen 7" esterno	Presente all'esterno dell'Armadio Mono
4.5.3.16	Pannello touch 9,7"	Alternativa a 4.5.3.2

Accessorio Optional: Telaio

Codice	Descrizione	Note
1.1.1.1.102	Lamiera HCC - Scatola incasso display 7"	
1.1.2.1.50	Telaio metallico esterno muro pannello touch 7"	Alternativa al telaio incasso muro 1.1.1.1.102
4.5.1.14	Telaio incasso muro per pannello touch 9,7"	

Configurazione Armadio Mono - Obbligatorio da scegliere fra le opzioni:

Codice	Descrizione	Note
4.5.4.8	Rilancio diretto	Max combinazioni di rilanci previsti n. 2
4.5.4.9	Rilancio miscelato	Max combinazioni di rilanci previsti n. 2

Accessorio Obbligatorio da scegliere fra le opzioni:

Codice	Descrizione	Note
EL.CV_ETH10	Cablaggio cavo ethernet lunghezza 10mt	Obbligatorio con cod. 4.5.3.18; comprensivo di: cavo+ 2 x connettori RJ45
EL.CV_ETH20	Cablaggio cavo ethernet lunghezza 20mt	Obbligatorio con cod. 4.5.3.18; comprensivo di: cavo+ 2 x connettori RJ45
EL.CV_ETH30	Cablaggio cavo ethernet lunghezza 30mt	Obbligatorio con cod. 4.5.3.18; comprensivo di: cavo+ 2 x connettori RJ45
EL.CV_ETH50	Cablaggio cavo ethernet lunghezza 50mt	Obbligatorio con cod. 4.5.3.18; comprensivo di: cavo+ 2 x connettori RJ45

Accessorio optional Armadio Mono:

Codice	Descrizione	Note
4.5.3.30	Kit resistenze per armadio mono 1.2kW ACT e 3kW ACS	-
4.5.3.31	Kit resistenze ACS per armadio mono 3Kw ACS	-

Accessori elettronici obbligatori:

Codice	Descrizione	Note
SCHEDA BMS	Scheda elettronica per porta seriale aggiuntiva	
4.5.3.5*	Sensore di temperatura ed umidità Room- nero	Obbligatorio in alternativa ai codici 4.5.3.20/4.5.3.19/4.5.3.6
4.5.3.6*	Sensore di temperatura ed umidità Room - bianco	Obbligatorio in alternativa ai codici 4.5.3.20/4.5.3.19/4.5.3.5
4.5.3.20*	Sensore di temperatura ed umidità DOME - nero	Obbligatorio in alternativa ai codici 4.5.3.5/4.5.3.6/4.5.3.19
4.5.3.19*	Sensore di temperatura ed umidità DOME - bianco	Obbligatorio in alternativa ai codici 4.5.3.5/4.5.3.6/4.5.3.20

Optional Elettrici:

Codice	Descrizione	Note
4.5.2.11	Quadro elettrico doppia alimentazione XS R290	

Optional Elettronici:

Codice	Descrizione	Note
4.5.3.3	Scheda Floor	SCHEDA BMS obbligatoria, una per macchina
4.5.3.4	Scheda C-Mix	SCHEDA BMS obbligatoria, una per macchina
4.5.3.10	Scheda Modbus Deumidifica, per barra DIN	Obbligatorio con l'acquisto della SCHEDA BMS e almeno uno tra: 4.5.3.20/4.5.3.19/4.5.3.5/6
4.5.3.11	T-meter: Modulo per sonda di immersione	SCHEDA BMS obbligatoria, una per macchina
4.5.3.12	Scheda Modbus per valvola ausiliaria a 3 vie per guida DIN	SCHEDA BMS obbligatoria, una per macchina
4.5.3.14	Scheda di integrazione Modbus e antilegionella, per guida DIN	SCHEDA BMS obbligatoria, una per macchina
4.5.3.27	Scheda T-Hybrid - Modulo per la gestione della caldaia ibrida + configurazione PDC	SCHEDA BMS obbligatoria, una per macchina
4.5.3.28	Modulo T-Fan Fan coil VS/SS	SCHEDA BMS obbligatoria e almeno uno 4.5.35/6 e 4.5.3.19/20
4.5.3.29	C-Mix Compact board	SCHEDA BMS obbligatoria, una per macchina
4.5.2.10	Quadro elettrico doppia alimentazione 24A	

Optional idraulici:

Codice	Descrizione	Note
4.10.1.3	Kit circolatore Wilo Para 9	Alternativa al circolatore standard
2.4.2.5	Valvola antigelo con corpo in ottone 1" 1/2	

*SCHEDA BMS OBBLIGATORIA, UNA PER MACCHINA



Templati
POMPE DI CALORE



KITA HRP

Pompa di calore reversibile aria-acqua ad alta efficienza

Technology
Made in Italy



ARIA-ACQUA

KITA HRP



Pompa di calore reversibile aria-acqua ad alta efficienza



Pompe di calore monoblocco reversibili aria-acqua ad alta efficienza, con compressore Scroll Inverter. Oltre ad integrarsi a qualsiasi standard di abitazione, la sua forma permette l'alloggiamento del ventilatore nella parte superiore, evitando fastidiosi movimenti d'aria e nel contempo rendendola estremamente silenziosa.

Il funzionamento Full-Inverter adatta la macchina alle precise richieste di carico termico dell'abitazione, permettendo risparmi superiori al 30%.

Ideale per la produzione di acqua calda sanitaria fino a 65°C.

Il design delle pompe di calore KITA è firmato Made in Italy e si integra perfettamente sia nelle costruzioni dalle linee moderne che classiche.

Una elettronica di primo livello garantisce un controllo totale sul funzionamento della macchina, anche da remoto.

Kita è amica dell'ambiente, garantisce infatti l'indipendenza dai combustibili fossili, provvedendo al riscaldamento e condizionamento senza necessità di una caldaia ausiliaria.



Punti forza:

- A+++** Classe energetica
- Riscaldamento ambiente**
- Raffrescamento ambiente**
- Riscaldamento acqua sanitaria**
- Made in Italy** Tecnologia Italiana
- Integrazione fotovoltaico**
- Monitoraggio da remoto**
- Semplicità d'installazione**
- Agevolazioni Fiscali**
- Ventilazione superiore**

Campi d'utilizzo:

- Case singole
- Villetta Bifamiliari
- E 025
- ICIM CERTIFIED PRODUCT
- CE

MODELLI KITA HRP

MODELLO	CODICE MONOBLOCCO
HRP 10	4.1.11.5
HRP 10 3phase	4.1.11.1
HR12	4.1.11.6
HRP 12 3phase	4.1.11.2
HRP 14	4.1.11.7
HRP 14 3phase	4.1.11.3
HRP 16	4.1.11.8
HRP 16 3phase	4.1.11.4

DATI TECNICI

MODELLO	Riscaldamento										Sanitaria		Raffreddamento			
	A 12°C / W 35° C		A 7°C / W 35° C		A 2°C / W 35° C		A -7°C / W 35° C		A -20°C / W 35° C		A 2°C / W 65° C		A 35°C / W 7° C		A 35°C / W 18° C	
	Qh	COP	Qh	COP	Qh	COP	Qh	COP	Qh	COP	Qh	COP	Qc	EER	Qc	EER
HRP 10	10,32	5,16	9,06	4,43	7,50	3,25	6,93	3,01	5,18	2,31	6,50	1,88	7,92	3,23	11,17	4,60
HRP 12	13,69	5,71	12,09	4,90	10,63	4,23	8,80	3,11	6,11	2,23	9,04	2,27	9,26	3,01	13,00	4,21
HRP 14	15,93	5,34	14,09	4,61	12,42	3,99	10,31	2,96	7,18	2,13	10,60	2,11	10,68	2,74	13,00	4,21
HRP 16	17,99	4,93	15,93	4,25	14,04	3,70	11,01	2,91	7,67	2,10	11,11	1,94	11,09	2,65	13,00	4,21

KITA HRP

Pompa di calore reversibile aria-acqua ad alta efficienza

CARATTERISTICHE

Classe energetica:	A+++	Compressore:	Scroll Inverter ad iniezione a vapore
Alimentazione:	HRP10: 230 V - 1 ph - 50Hz HRP10 3phase: 400 V - 3 ph - 50Hz HRP12: 230 V - 1 ph - 50Hz HRP12 3phase: 400 V - 3 ph - 50Hz HRP14: 230 V - 1 ph - 50Hz HRP14 3phase: 400 V - 3 ph - 50Hz HRP16: 230 V - 1 ph - 50Hz HRP16 3phase: 400 V - 3 ph - 50Hz	SEER Modalità di raffreddamento - applicazione con fan coil	5,27 (HRP-10) - 5,22 (HRP-12) - 5,19 (HRP-14) - 5,06 (HRP-16)
Rumorosità:	Max pressione sonora a 1 metro di distanza: 38 dB(A)	SEER Modalità di raffrescamento a pavimento	7,52 (HRP-10) - 6,66 (HRP-12-14-16)
Prated clima medio (temperatura di mandata 35°C)	8,52 (HRP 10) - 9,97 (HRP 12) - 11,65 (HRP 14) - 12,47 (HRP 16)	Ventilatore esterno:	Tipologia inverter: BLDC Diametro nominale: 630 mm Velocità massima: 600 rpm
Prated clima medio (temperatura di mandata 55°C)	7,92 (HRP 10) - 9,32 (HRP 12) - 10,88 (HRP 14) - 11,31 (HRP 16)	Scambiatore:	Tipo: a piastre Materiale: acciaio inox
ETAs clima medio (temperatura di mandata 35°C)	213,2 % (HRP 10) - 209,9 % (HRP 12) - 206,8 (HRP 14) - 203,7 (HRP 16)	Refrigerante:	R290 Q.tà 1,35Kg
ETAs clima medio (temperatura di mandata 55°C)	149,8 % (HRP 10) - 149,3 (HRP 12) - 148,2 (HRP 14) - 146,7 (HRP 16)	Diametro tubi acqua:	Ingresso: 1" Uscita: 1"
SCOP clima medio (temperatura di mandata 35 °C)	5,40 (HRP10) - 5,32 (HRP12) - 5,25 (HRP14) - 5,17 (HRP16)	Cicuito idraulico:	Tipo pompa: EC
SCOP clima medio (temperatura di mandata 55 °C)	3,82 (HRP10) - 3,81 (HRP12) - 3,78 (HRP14) - 3,74 (HRP16)	Peso:	230 Kg
		Dimensioni:	880 (Ø) x 1800 (H) mm

DIMENSIONI

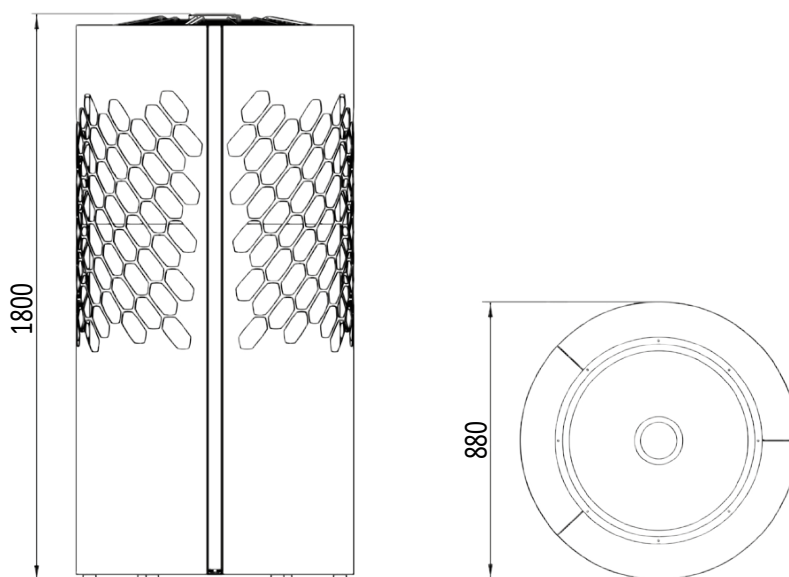

Codice	Descrizione	Note
4.1.11.5	KITA-HRP 10 unità esterna, 1Ph	
4.1.11.1	KITA-HRP 10 unità esterna a, 3Ph	
4.1.11.6	KITA-HRP 12 unità esterna, 1Ph	
4.1.11.2	KITA-HRP 12 unità esterna, 3Ph	
4.1.11.7	KITA-HRP 14 unità esterna, 1Ph	
4.1.11.3	KITA-HRP 14 unità esterna, 3Ph	
4.1.11.8	KITA-HRP 16 unità esterna, 1Ph	
4.1.11.4	KITA-HRP 16 unità esterna, 3Ph	

Accessorio Obbligatorio da scegliere fra le opzioni:

Codice	Descrizione	Note
4.5.1.5	Kit BIANCO, coperture per unità esterna KITA HR	
4.5.1.6	Kit NERO, coperture per unità esterna KITA HR	

Accessorio Obbligatorio da scegliere fra le opzioni - Controller:

Codice	Descrizione	Note
4.5.3.2	Pannello touch da 7"	
4.5.3.16	Pannello touch da 9,7"	Alternativa al codice 4.5.3.2

Accessorio Optional: Telaio

Codice	Descrizione	Note
1.1.1.1.102	Lamiera HCC - Scatola incasso display 7"	
1.1.2.1.50	Telaio metallico esterno muro pannello touch	Alternativa al telaio incasso muro 1.1.1.1.102
4.5.1.14	Telaio incasso muro per pannello touch 9,7"	

Accessorio Obbligatorio:

Codice	Descrizione	Note
4.5.3.18	Kit integrazione scheda Tsplint	Scheda per la comunicazione digitale tra unità interna ed esterna

Accessori Obbligatori da scegliere fra le opzioni:

Codice	Descrizione	Note
EL.CV_ETH10	Cablaggio cavo ethernet lunghezza 10mt	Obbligatorio con cod. 4.5.3.18; comprensivo di: cavo+ 2 x connettori RJ45
EL.CV_ETH20	Cablaggio cavo ethernet lunghezza 20mt	Obbligatorio con cod. 4.5.3.18; comprensivo di: cavo+ 2 x connettori RJ45
EL.CV_ETH30	Cablaggio cavo ethernet lunghezza 30mt	Obbligatorio con cod. 4.5.3.18; comprensivo di: cavo+ 2 x connettori RJ45
EL.CV_ETH50	Cablaggio cavo ethernet lunghezza 50mt	Obbligatorio con cod. 4.5.3.18; comprensivo di: cavo+ 2 x connettori RJ45

Optional Idraulici - Kit valvola per ACS composto da:

Codice	Descrizione	Note
4.5.4.1	Kit valvola 3VIE (corpo + motore lavorato)	
SN.NTCWP3M	Sonda temperatura NTC IP68 WH 3m.	3 m
4.5.4.2	Kit circolatore Wilo Para 9	Alternativa al circolatore standard
2.4.3.1	Kit giunti flessibili con bocchettoni F da 1" 1/4	2 pezzi
K-FY	Filtro a Y in ottone con attacchi da 1" 1/4 e corpo da 2"	
2.4.2.5	Valvola 3 Vie antigelo con corpo in ottone 1" 1/2	

Optional Elettrici:

Codice	Descrizione	Note
2.5.7.1	HCC, matassa 100m cavo 2x0,50mmq per connessione MODBUS	Cavo Modbus per collegare la macchina all'HCC (controller)
4.5.2.8	HCC, Kit alimentazione - coppia di matasse 200m (rosso+nero) cavo 1mmq	
4.5.2.7	Kit resistenza ausiliaria 9kW	Resistenza per tubo mandata. Installazione a parte
4.5.2.10	Quadro elettrico doppia alimentazione 24A	
K-RSC	Resistenza per il riscaldamento del tubo scarico condensa	
EL.CV_IM10	Cablaggio Impianto e Puffer B2-B3 lung. 10mt	Cavo che collega la macchina alle sonde dei puffer
4.5.2.10	Quadro elettrico doppia alimentazione 24A	

Optional Elettronici:

Codice	Descrizione	Note
SCHEDA BMS	Scheda elettronica per porta seriale aggiuntiva	
4.5.3.3	Scheda Floor	SCHEDA BMS obbligatoria, una per macchina
4.5.3.4	Scheda C-Mix	SCHEDA BMS obbligatoria, una per macchina
4.5.3.10	Scheda Modbus Deumidifica, per barra DIN	Obbligatorio con l'acquisto della SHEDA BMS e almeno uno tra: 4.5.3.20/4.5.3.19/4.5.3.5/6
4.5.3.11	T-meter: Modulo per sonda di immersione	SCHEDA BMS obbligatoria, una per macchina
4.5.3.12	Scheda Modbus Valvola 3vie ausiliaria, per barra DIN	SCHEDA BMS obbligatoria, una per macchina
4.5.3.14	Modbus Integration and anti-legionella board, for DIN rail	SCHEDA BMS obbligatoria, una per macchina
4.5.3.27	Scheda T-Hybrid - Modulo per la gestione della caldaia ibrida + configurazione PDC	SCHEDA BMS obbligatoria, una per macchina
4.5.3.28	Modulo T-Fan Fan coil VS/SS	Obbligatorio con l'acquisto BMS BOARD e almeno uno 4.5.35/6 e 4.5.3.19/20
4.5.3.29	Scheda C-Mix Compact	SCHEDA BMS obbligatoria, una per macchina

Accessori:

Codice	Descrizione	Note
4.5.3.5*	Sensore di temperatura ed umidità Room- nero	Obbligatorio in alternativa ai codici. 4.5.3.20/4.5.3.19/4.5.3.6
4.5.3.6*	Sensore di temperatura ed umidità Room - bianco	Obbligatorio in alternativa ai codici 4.5.3.20/4.5.3.19/4.5.3.5
4.5.3.20*	Sensore di temperatura ed umidità DOME - nero	Obbligatorio in alternativa ai codici 4.5.3.5/4.5.3.6/4.5.3.19
4.5.3.19*	Sensore di temperatura ed umidità DOME - bianco	Obbligatorio in alternativa ai codici 4.5.3.5/4.5.3.6/4.5.3.20

*SCHEDA BMS OBBLIGATORIA, UNA PER MACCHINA

NB: resistenza per il riscaldamento del tubo scarico condensa già incluso in tutti i modelli KITA HR.



KITA SP

Pompa di calore reversibile aria-acqua ad alta efficienza

Technology
Made in Italy



KITA SP



Pompa di calore reversibile aria-acqua ad alta efficienza



Pompe di calore serie SP monoblocco reversibili aria-acqua ad alta efficienza, con compressore inverter Twin Rotary o Scroll Inverter, adatte a soddisfare le esigenze di edifici a bassa richiesta termica.

Funzionamento alla massima efficienza fino a temperature esterne di oltre -20°C.

Il funzionamento Full-Inverter adatta la macchina alle precise richieste di carico termico dell'abitazione, permettendo risparmi superiori al 30%.

Il design delle pompe di calore KITA è firmato Made in Italy e si integra perfettamente sia nelle costruzioni dalle linee moderne che classiche.

Una elettronica di primo livello garantisce un controllo totale sul funzionamento della macchina, anche da remoto.

Kita è amica dell'ambiente, garantisce infatti l'indipendenza dai combustibili fossili, provvedendo al riscaldamento e condizionamento senza necessità di una caldaia ausiliaria.

Punti forza:

- A+++** Classe energetica
- Riscaldamento ambiente**
- Raffrescamento ambiente**
- Riscaldamento acqua sanitaria**
- Made in Italy** Tecnologia Italiana
- Integrazione fotovoltaico**
- Monitoraggio da remoto**
- Semplicità d'installazione**
- Alta temperatura 65°C**
- Agevolazioni Fiscali**
- Ventilazione frontale**
- 025** (Energy label icon)
- ICIM** (Certified Product logo)
- CE** (CE mark)



Pannelli di controllo remoto K-TOUCH

MODELLI KITA SP

MODELLO	CODICE	TIPO COMPRESSORE
SP-8	4.1.717	SCROLL
SP-10	4.1.718	SCROLL
SP-12	4.1.720	SCROLL
SP-8 / 3 Phase	4.1.716	SCROLL
SP-10 / 3 Phase	4.1.719	SCROLL
SP-12 / 3 Phase	4.1.721	SCROLL
SP-8T	4.1.77	TWIN ROTARY
SP-10T	4.1.78	TWIN ROTARY
SP-12T	4.1.79	TWIN ROTARY
SP-8T / 3 Phase	4.1.71	TWIN ROTARY
SP-10T / 3 Phase	4.1.72	TWIN ROTARY
SP-12T / 3 Phase	4.1.73	TWIN ROTARY

Campo d'utilizzo:



DATI TECNICI

MODELLO	Riscaldamento										Sanitaria		Raffreddamento					
	A 12°C / W 35°C		A 7°C / W 35°C		A 2°C / W 35°C		A -7°C / W 35°C		A -15°C / W 35°C		A -20°C / W 35°C		A 2°C / W 55°C		A 35°C / W 7°C		A 35°C / W 18°C	
	Qh	COP	Qh	COP	Qh	COP	Qh	COP	Qh	COP	Qh	COP	Qh	COP	Qc	EER	Qc	EER
	kW		kW		kW		kW		kW		kW		kW		kW		kW	
SP-8	9,00	6,91	8,00	5,78	7,01	4,92	5,76	3,72	4,59	3,01	4,03	2,55	6,29	3,32	6,40	3,86	9,36	5,57
SP-10	11,30	6,37	10,00	5,44	8,81	4,72	7,36	3,52	5,87	2,86	5,13	2,44	8,08	3,17	8,22	3,62	10,00	5,43
SP-12	13,65	5,81	12,10	4,99	11,53	4,23	10,94	3,02	8,82	2,50	7,61	2,20	10,47	2,80	10,00	3,36	10,00	5,43

KITA SP

Pompa di calore reversibile aria-acqua ad alta efficienza

CARATTERISTICHE

Classe energetica:	A+++	SEER Modalità di raffreddamento - applicazione con fan coil	5,35 (SP-8) - 5,65 (SP-10) 5,52 (SP-12)
Rumorosità:	Max pressione sonora a 1 metro di distanza: 50 dB(A)*	SEER Modalità di raffrescamento a pavimento	7,65 (SP-8) - 7,86 (SP-10) 7,86 (SP-12)
Compressore:	Inverter Twin rotary o Scroll Inverter	Batteria alettata:	Distanza alette: 2,5 mm
Ventilatore esterno:	Tipologia EC Diametro nominale: 710 mm Velocità massima: 600 rpm	Scambiatore:	Tipo: a piastre Materiale: acciaio inox
Prated clima medio (temperatura di mandata 35°C)	6,53 (SP 8) - 8,34 (SP 10) - 12,41 (SP 12)	Refrigerante:	R290
Prated clima medio (temperatura di mandata 55°C)	6,02 (SP 8) - 7,75 (SP10) - 11,59 (SP 12)	Diametro tubi acqua:	Ingresso: 1" Uscita: 1"
ETAs clima medio (temperatura di mandata 35°C)	221,5 % (SP 8) - 226,8 % (SP10) - 214,6 % (SP 12)	Cicuito idraulico:	Tipo pompa: EC
ETAs clima medio (temperatura di mandata 55°C)	160,7 % (SP 8) - 165,1 (SP10) - 158,9 % (SP 12)	Dimensioni (HxLxP):	908 x 1406 x 550 mm
SCOP clima medio (temperatura di mandata 35 °C)	5,61 (SP-8) - 5,75 (SP-10) 5,44 (SP-12)	Peso:	180 Kg
SCOP clima medio (temperatura di mandata 55 °C)	4,09 (SP-8) - 4,20 (SP-10) 4,05 (SP-12)		

DIMENSIONI CON GAMBE

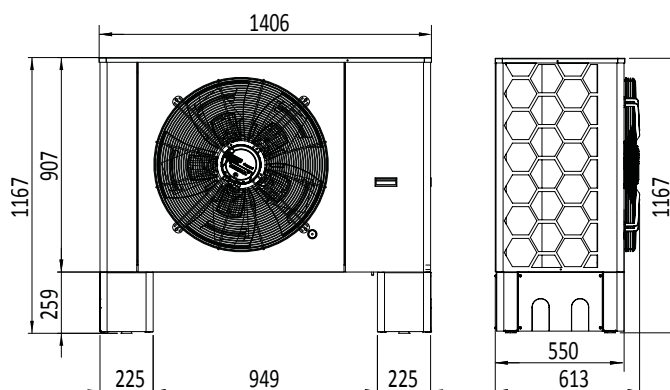

DIMENSIONI CON STAFFE

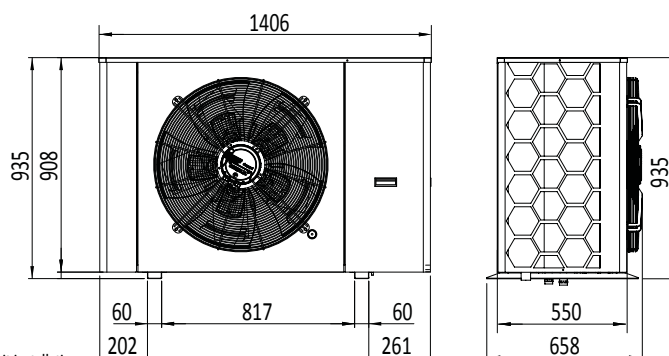

* I valori dB (A) dichiarati sono ottenuti con flow grid e silenzio kit installati.

Codice	Descrizione	Note
4.1.7.16	Unità esterna KITA-SP-8 con SEP, 3Ph, vers. MONOBLOCCO R290	Scroll
4.1.7.17	Unità esterna KITA-SP-8 con SEP, 1Ph, vers. MONOBLOCCO R290	Scroll
4.1.7.19	Unità esterna KITA-SP-10 con SEP, 3Ph, vers. MONOBLOCCO R290	Scroll
4.1.7.18	Unità esterna KITA-SP-10 con SEP, 1Ph, vers. MONOBLOCCO R290	Scroll
4.1.7.21	Unità esterna KITA-SP-12 con SEP, 3Ph, vers. MONOBLOCCO R290	Scroll
4.1.7.20	Unità esterna KITA-SP-12 con SEP, 1Ph, vers. MONOBLOCCO R290	Scroll
4.1.7.1	Unità esterna KITA-SP-8T, 3Ph, vers. MONOBLOCCO R290	Twin rotary
4.1.7.7	Unità esterna KITA-SP-8T, 1Ph, vers. MONOBLOCCO R290	Twin rotary
4.1.7.2	Unità esterna KITA-SP-10T, 3Ph, vers. MONOBLOCCO R290	Twin rotary
4.1.7.8	Unità esterna KITA-SP-10T, 1Ph, vers. MONOBLOCCO R290	Twin rotary
4.1.7.3	Unità esterna KITA-SP-12T, 3Ph, vers. MONOBLOCCO R290	Twin rotary
4.1.7.9	Unità esterna KITA-SP-12T, 1Ph, vers. MONOBLOCCO R290	Twin rotary

Accessorio Obbligatorio da scegliere fra le opzioni - Unità Esterna:

Codice	Descrizione	Note
4.5.1.10	Staffe di appoggio, unità esterna	Da abbinare con 4.5.1.24 o 2.1.3.3
4.5.1.2	Gambe basamento, unità esterna	Alternativa alle staffe 4.5.1.10

Accessorio Obbligatorio da scegliere fra le opzioni - Controller:

Codice	Descrizione	Note
4.5.3.2	Pannello touch da 7"	
4.5.3.16	Pannello touch da 9,7"	Alternativa al codice 4.5.3.2

Accessorio Optional: Telaio

Codice	Descrizione	Note
1.1.1.1.102	Lamiera HCC - Scatola incasso display 7"	
1.1.2.1.50	Telaio metallico esterno muro pannello touch	Alternativa al telaio incasso muro 1.1.1.1.102
4.5.1.14	Telaio incasso muro per pannello touch 9,7"	

Accessori Obbligatori:

Codice	Descrizione	Note
4.5.3.18	Kit integrazione scheda Tsplint	Scheda per la comunicazione digitale tra unità interna ed esterna
4.10.1.1	Circolatore WILO PARA 8	

Accessorio Obbligatorio da scegliere fra le opzioni:

Codice	Descrizione	Note
EL.CV_ETH10	Cablaggio cavo ethernet lunghezza 10mt	Obbligatorio con cod. 4.5.3.18; comprensivo di: cavo+ 2 x connettori RJ45
EL.CV_ETH20	Cablaggio cavo ethernet lunghezza 20mt	Obbligatorio con cod. 4.5.3.18; comprensivo di: cavo+ 2 x connettori RJ45
EL.CV_ETH30	Cablaggio cavo ethernet lunghezza 30mt	Obbligatorio con cod. 4.5.3.18; comprensivo di: cavo+ 2 x connettori RJ45
EL.CV_ETH50	Cablaggio cavo ethernet lunghezza 40mt	Obbligatorio con cod. 4.5.3.18; comprensivo di: cavo+ 2 x connettori RJ45

Optional Idraulici:

Codice	Descrizione	Note
4.5.4.1	Kit valvola 3VIE (corpo + motore lavorato)	
SN.NTCWP3M	Sonda temperatura NTC IP68 WH 3m.	3 m

4.10.1.3	Kit circolatore Wilo Para 9	Alternativa al circolatore standard
2.4.3.1	Kit giunti flessibili con bocchettoni F da 1"1/4	2 pezzi
K-FY	Filtro a Y in ottone con attacchi da 1" 1/4 e corpo da 2"	
2.4.2.5	Valvola antigelo con corpo in ottone 1" 1/2	

Optional Elettrici:

Codice	Descrizione	Note
2.5.7.1	HCC, matassa 100m cavo 2x0,50mmq per connessione MODBUS	Cavo Modbus per collegare la macchina all'HCC (controller)
4.5.2.8	HCC, Kit alimentazione - coppia di matasse 200m (rosso+nero) cavo 1mmq	
4.5.2.7	Kit resistenza ausiliaria 9kW	Resistenza per tubo mandata. Installazione a parte
K.RSC	Resistenza per il riscaldamento del tubo scarico condensa	
EL.CV_IM10	Cablaggio Impianto e Puffer B2-B3 lung. 10mt	Cavo che collega la macchina alle sonde dei puffer
4.5.2.10	Quadro elettrico doppia alimentazione 24A	

Optional Elettronici:

Codice	Descrizione	Note
SCHEDA BMS	Scheda elettronica per porta seriale aggiuntiva	
4.5.3.3	Scheda Floor	SCHEDA BMS obbligatoria, una per macchina
4.5.3.4	Scheda C-Mix	SCHEDA BMS obbligatoria, una per macchina
4.5.3.10	Scheda Modbus Deumidifica, per barra DIN	Obbligatorio con l'acquisto della SCHEDA BMS e almeno uno tra: 4.5.3.20/4.5.3.19/4.5.3.5/6
4.5.3.11	T-meter: Modulo per sonda di immersione	SCHEDA BMS obbligatoria, una per macchina
4.5.3.12	Scheda Modbus Valvola 3vie ausiliaria, per barra DIN	SCHEDA BMS obbligatoria, una per macchina
4.5.3.14	Modbus Integration and anti-legionella board, for DIN rail	SCHEDA BMS obbligatoria, una per macchina
4.5.3.27	Scheda T-Hybrid - Modulo per la gestione della caldaia ibrida + configurazione PDC	SCHEDA BMS obbligatoria, una per macchina
4.5.3.28	Modulo T-Fan Fan coil VS/SS	Obbligatorio con l'acquisto BMS BOARD e almeno uno 4.5.35/6 e 4.5.3.19/20
4.5.3.29	Scheda C-Mix Compact	SCHEDA BMS obbligatoria, una per macchina

Accessori:

Codice	Descrizione	Note
4.5.3.5*	Sensore di temperatura ed umidità Room- nero	Obbligatorio in alternativa ai codici. 4.5.3.20/4.5.3.19/4.5.3.6
4.5.3.6*	Sensore di temperatura ed umidità Room - bianco	Obbligatorio in alternativa ai codici 4.5.3.20/4.5.3.19/4.5.3.5
4.5.3.20*	Sensore di temperatura ed umidità DOME - nero	Obbligatorio in alternativa ai codici 4.5.3.5/4.5.3.6/4.5.3.19
4.5.3.19*	Sensore di temperatura ed umidità DOME - bianco	Obbligatorio in alternativa ai codici 4.5.3.5/4.5.3.6/4.5.3.20

*SCHEDA BMS OBBLIGATORIA, UNA PER MACCHINA

Optional:

Codice	Descrizione	Note
4.5.1.7	Griglia di protezione per batteria, unità esterna	Griglia di protezione
4.5.1.12	Cover ventilatore	Griglia frontale
4.5.1.24	Coppia di staffe a muro per unità esterna L 1275	
2.7.6.10	Antivibrante M10 x 28 Ø 50x30 mm Maschio Maschio	4 pezzi
2.1.3.3	Supporti da pavimento BASE in SBR dimensioni L250xH95xP130	Obbligatorio con staffe 4.5.1.10



KITA MP

Pompa di calore reversibile aria-acqua ad alta efficienza

Technology
Made in Italy



KITA MP



Pompa di calore reversibile aria-acqua ad alta efficienza



Pompe di calore serie MP monoblocco reversibili aria-acqua ad alta efficienza, con compressore inverter Scroll.

Funzionamento alla massima efficienza fino a temperature esterne di oltre -20°C.

Il funzionamento Full-Inverter adatta la macchina alle precise richieste di carico termico dell'abitazione, permettendo risparmi superiori al 30%.

Il design delle pompe di calore KITA è firmato Made in Italy e si integra perfettamente sia nelle costruzioni dalle linee moderne che classiche.

Una elettronica di primo livello garantisce un controllo totale sul funzionamento della macchina, anche da remoto.

Kita è amica dell'ambiente, garantisce infatti l'indipendenza dai combustibili fossili, provvedendo al riscaldamento e condizionamento senza necessità di una caldaia ausiliaria.

Punti forza:

- A+++**
Classe energetica
- Riscaldamento ambiente**
- Raffrescamento ambiente**
- Riscaldamento acqua sanitaria**
- Made in Italy**
Tecnologia Italiana
- Integrazione fotovoltaico**
- Monitoraggio da remoto**
- Semplicità d'installazione**
- Alta temperatura**
- Agevolazioni Fiscali**
- Ventilazione frontale**
-
-
-



Pannelli di controllo remoto K-TOUCH

KITA MP

MODELLO	CODICE
MP-14 / 3phase	4.1.8.1
MP-14	4.1.8.5
MP-16 / 3phase	4.1.8.2
MP-16	4.1.8.6
MP-18 / 3phase	4.1.8.3
MP-20 / 3phase	4.1.8.4

Campo d'utilizzo:

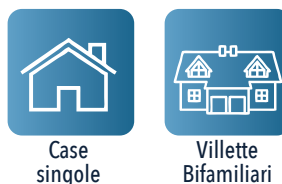

DATI TECNICI

MODELLO	Riscaldamento												Sanitaria		Raffreddamento				
	A 12°C / W 35° C		A 7°C / W 35° C		A 2°C / W 35° C		A -7°C / W 35° C		A -15°C / W 35° C		A -20°C / W 35° C		A 2°C / W 65° C		A 35°C / W 7° C		A 35°C / W 18° C		
	Qh	COP	Qh	COP	Qh	COP	Qh	COP	Qh	COP	Qh	COP	Qh	COP	Qc	EER	Qc	EER	
	kW			kW		kW		kW		kW		kW		kW		kW		kW	
MP-14	15,75	5,78	14,00	4,92	12,31	4,26	10,31	3,18	8,26	2,59	7,10	2,27	10,47	2,23	12,00	3,11	12,00	5,61	
MP-16	17,34	5,62	15,04	4,75	13,58	4,16	11,36	2,95	9,13	2,53	7,84	2,21	11,52	2,11	12,00	3,11	12,00	5,61	
MP-18	20,33	5,84	18,04	5,09	15,91	4,46	13,24	3,31	10,65	2,69	9,17	2,32	14,18	2,49	12,00	3,38	12,00	5,41	
MP-20	22,47	5,63	20,00	4,90	18,42	4,27	16,38	3,16	13,25	2,58	11,49	2,25	16,38	2,37	12,00	3,38	12,00	5,41	

KITA MP

Pompa di calore reversibile aria-acqua ad alta efficienza

CARATTERISTICHE

Classe energetica:	A+++	SEER Modalità di raffreddamento - applicazione con fan coil	5,86 (MP-14) - 5,86 (MP-16) 5,70 (MP-18) - 5,70 (MP-20)
Rumorosità:	Max pressione sonora a 1 metro di distanza: MP 14 - MP 16 50dB(A) MP 18 - MP 20 51dB(A)*	SEER Modalità di raffrescamento a pavimento	8,61 (MP-14) - 8,61 (MP-16) - 6,97 (MP18) - 6,97 (MP-20)
Compressore:	Scroll Inverter	Batteria alettata:	Distanza alette: 2,5 mm
Ventilatore esterno:	Tipologia BLDC Diametro nominale: 800 mm Velocità massima: 600 rpm	Scambiatore:	Tipo: a piastre Materiale: acciaio inox
Prated clima medio (temperatura di mandata 35°C)	11,80 (MP 14) - 12,67 (MP 16) - 15 (MP 18) - 18,56 (MP 20)	Refrigerante:	R290
Prated clima medio (temperatura di mandata 55°C)	10,95 (MP 14) - 10,72 (MP 16) - 14,32 (MP18) - 17,65 (MP 20)	Diametro tubi acqua:	Ingresso: 1" Uscita: 1"
ETAs clima medio (temperatura di mandata 35°C)	204,7 % (MP 14) - 202,1 % (MP 16) - 212,3 % (MP18) - 206,9 (MP 20)	Cicuito idraulico:	Tipo pompa: EC
ETAs clima medio (temperatura di mandata 55°C)	147,5 % (MP 14) - 147,4 (MP 16) - 164,1 % (MP 18) - 161,6 (MP 20)	Dimensioni (HxLxP):	1012 x 1591 x 546 mm
SCOP clima medio (temperatura di mandata 35 °C)	5,19 (MP-14) - 5,13 (MP-16) 5,38 (MP-18) - 5,25 (MP-20)	Peso:	220 Kg
SCOP clima medio (temperatura di mandata 55 °C)	3,76 (MP-14) - 3,76 (MP-16) - 4,18 (MP18) - 4,12 (MP-20)		

DIMENSIONI CON GAMBE

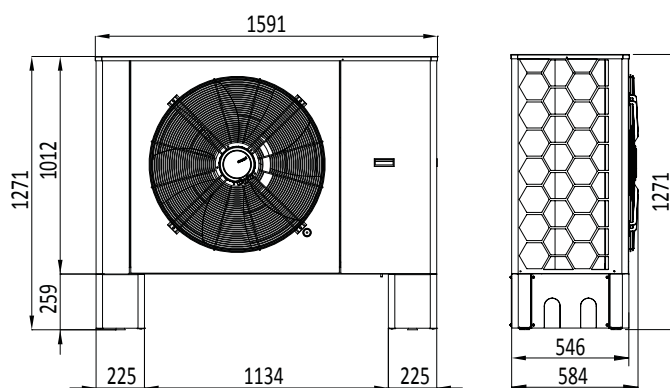

DIMENSIONI CON STAFFE

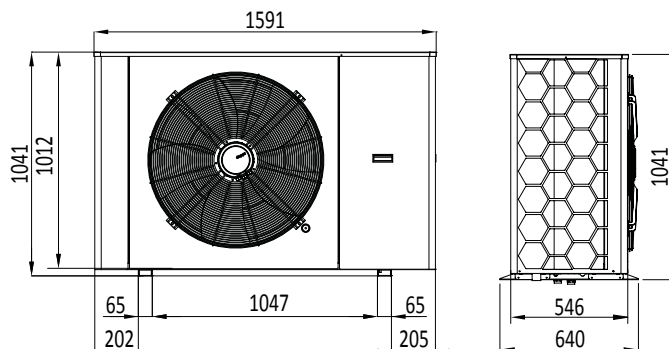

* I valori dB (A) dichiarati sono ottenuti con flow grid e silenzio kit installati.

Codice	Descrizione	Note
4.1.8.1	Unità esterna KITA-MP-14, 3Ph, vers. MONOBLOCCO	
4.1.8.5	Unità esterna KITA-MP-14, 1Ph, vers. MONOBLOCCO	
4.1.8.2	Unità esterna KITA-MP-16, 3Ph, vers. MONOBLOCCO	
4.1.8.6	Unità esterna KITA-MP-16, 1Ph, vers. MONOBLOCCO	
4.1.8.3	Unità esterna KITA-MP-18, 3Ph, vers. MONOBLOCCO	
4.1.8.4	Unità esterna KITA-MP-20, 3Ph, vers. MONOBLOCCO	

Accessorio Obbligatorio da scegliere fra le opzioni - Unità Esterna:

Codice	Descrizione	Note
4.5.1.1	Staffe di appoggio, unità esterna	Da abbinare con 4.5.1.24 o 2.1.3.3
4.5.1.2	Gambe basamento, unità esterna	Alternativa alle staffe 4.5.1.10

Accessorio Obbligatorio da scegliere fra le opzioni - Controller:

Codice	Descrizione	Note
4.5.3.2	Pannello touch da 7"	
4.5.3.16	Pannello touch da 9,7"	Alternativa al codice 4.5.3.2

Accessorio Optional: Telaio

Codice	Descrizione	Note
1.1.1.1.102	Lamiera HCC - Scatola incasso display 7"	
1.1.2.1.50	Telaio metallico esterno muro pannello touch	Alternativa al telaio incasso muro 1.1.1.1.102
4.5.1.14	Telaio incasso muro per pannello touch 9,7"	

Accessori Obbligatori:

Codice	Descrizione	Note
4.5.3.18	Kit integrazione scheda Tsplint	Scheda per la comunicazione digitale tra unità interna ed esterna

Accessorio Obbligatorio da scegliere fra le opzioni:

Codice	Descrizione	Note
EL.CV_ETH10	Cablaggio cavo ethernet lunghezza 10mt	Obbligatorio con cod. 4.5.3.18; comprensivo di: cavo+ 2 x connettori RJ45
EL.CV_ETH20	Cablaggio cavo ethernet lunghezza 20mt	Obbligatorio con cod. 4.5.3.18; comprensivo di: cavo+ 2 x connettori RJ45
EL.CV_ETH30	Cablaggio cavo ethernet lunghezza 30mt	Obbligatorio con cod. 4.5.3.18; comprensivo di: cavo+ 2 x connettori RJ45
EL.CV_ETH50	Cablaggio cavo ethernet lunghezza 40mt	Obbligatorio con cod. 4.5.3.18; comprensivo di: cavo+ 2 x connettori RJ45

Optional Idraulici:

Codice	Descrizione	Note
4.5.4.1	Kit valvola 3VIE (corpo + motore lavorato)	
SN.NTCWP3M	Sonda temperatura NTC IP68 WH 3m.	3 m

4.10.1.3	Kit circolatore Wilo Para 9	Alternativa al circolatore standard
2.4.3.1	Kit giunti flessibili con bocchettoni F da 1"1/4	2 pezzi
K-FY	Filtro a Y in ottone con attacchi da 1" 1/4 e corpo da 2"	
2.4.2.5	Valvola antigelo con corpo in ottone 1" 1/2	

Optional Elettrici:

Codice	Descrizione	Note
2.5.7.1	HCC, matassa 100m cavo 2x0,50mmq per connessione MODBUS	Cavo Modbus per collegare la macchina all'HCC (controller)
4.5.2.8	HCC, Kit alimentazione - coppia di matasse 200m (rosso+nero) cavo 1mmq	
4.5.2.7	Kit resistenza ausiliaria 9kW	Resistenza per tubo mandata. Installazione a parte
K.RSC	Resistenza per il riscaldamento del tubo scarico condensa	
EL.CV_IM10	Cablaggio Impianto e Puffer B2-B3 lung. 10mt	Cavo che collega la macchina alle sonde dei puffer
4.5.2.10	Quadro elettrico doppia alimentazione 24A	

Optional Elettronici:

Codice	Descrizione	Note
SCHEDA BMS	Scheda elettronica per porta seriale aggiuntiva	
4.5.3.3	Scheda Floor	SCHEDA BMS obbligatoria, una per macchina
4.5.3.4	Scheda C-Mix	SCHEDA BMS obbligatoria, una per macchina
4.5.3.10	Scheda Modbus Deumidifica, per barra DIN	Obbligatorio con l'acquisto della SCHEDA BMS e almeno uno tra: 4.5.3.20/4.5.3.19/4.5.3.5/6
4.5.3.11	T-meter: Modulo per sonda di immersione	SCHEDA BMS obbligatoria, una per macchina
4.5.3.12	Scheda Modbus Valvola 3vie ausiliaria, per barra DIN	SCHEDA BMS obbligatoria, una per macchina
4.5.3.14	Modbus Integration and anti-legionella board, for DIN rail	SCHEDA BMS obbligatoria, una per macchina
4.5.3.27	Scheda T-Hybrid - Modulo per la gestione della caldaia ibrida + configurazione PDC	SCHEDA BMS obbligatoria, una per macchina
4.5.3.28	Modulo T-Fan Fan coil VS/SS	Obbligatorio con l'acquisto BMS BOARD e almeno uno 4.5.35/6 e 4.5.3.19/20
4.5.3.29	Scheda C-Mix Compact	SCHEDA BMS obbligatoria, una per macchina

Accessori:

Codice	Descrizione	Note
4.5.3.5*	Sensore di temperatura ed umidità Room - nero	Obbligatorio in alternativa ai codici 4.5.3.20/4.5.3.19/4.5.3.6
4.5.3.6*	Sensore di temperatura ed umidità Room - bianco	Obbligatorio in alternativa ai codici 4.5.3.20/4.5.3.19/4.5.3.5
4.5.3.20*	Sensore di temperatura ed umidità DOME - nero	Obbligatorio in alternativa ai codici 4.5.3.5/4.5.3.6/4.5.3.19
4.5.3.19*	Sensore di temperatura ed umidità DOME - bianco	Obbligatorio in alternativa ai codici 4.5.3.5/4.5.3.6/4.5.3.20

*SCHEDA BMS OBBLIGATORIA, UNA PER MACCHINA

Optional:

Codice	Descrizione	Note
4.5.1.8	Griglia di protezione per batteria, unità esterna	Griglia di protezione
4.5.1.13	Cover ventilatore	Griglia frontale
VE.800FG	Flow Grid ventilatore d.800	
4.5.6.1	Maggiorazione SILENZIO KIT unità esterna	Alternativa all'isolamento standard
4.5.1.24	Coppia di staffe a muro per unità esterna L 1275	
2.7.6.10	Antivibrante M10 x 28 Ø 50x30 mm Maschio Maschio	4 pezzi
2.1.3.3	Supporti da pavimento BASE in SBR dimensioni L250xH95xP130	Obbligatorio con staffe 4.5.1.1
4.5.5.3	Assieme AXITOP Ø 800 mm	



KITA LP

Pompa di calore reversibile aria-acqua ad alta efficienza

Technology
Made in Italy



KITA LP

Pompa di calore reversibile aria-acqua ad alta efficienza



Pompe di calore serie LP monoblocco reversibili aria-acqua ad alta efficienza, con compressore inverter Scroll.

Funzionamento alla massima efficienza fino a temperature esterne di oltre -20°C.

Il funzionamento Full-Inverter adatta la macchina alle precise richieste di carico termico dell'abitazione, permettendo risparmi superiori al 30%.

Il design delle pompe di calore KITA è firmato Made in Italy e si integra perfettamente sia nelle costruzioni dalle linee moderne che classiche.

Una elettronica di primo livello garantisce un controllo totale sul funzionamento della macchina, anche da remoto.

Kita è amica dell'ambiente, garantisce infatti l'indipendenza dai combustibili fossili, provvedendo al riscaldamento e condizionamento senza necessità di una caldaia ausiliaria.

Punti forza:



Campo d'utilizzo:



Pannelli di controllo remoto K-TOUCH

DATI TECNICI

MODELLO	Riscaldamento												Sanitaria		Raffreddamento			
	A 12°C / W 35°C		A 7°C / W 35°C		A 2°C / W 35°C		A -7°C / W 35°C		A -15°C / W 35°C		A -20°C / W 35°C		A 2°C / W 65°C		A 35°C / W 7°C		A 35°C / W 18°C	
	Qh kW	COP	Qh kW	COP	Qh kW	COP	Qh kW	COP	Qh kW	COP	Qh kW	COP	Qh kW	COP	Qc kW	EER	Qc kW	EER
LP-22 4.1.9.10	22,92	5,41	22,00	4,52	20,20	4,09	16,10	3,08	12,87	2,51	11,79	2,18	17,69	2,27	17,14	3,00	19,94	4,54
LP-26 4.1.9.11	29,54	5,81	26,18	5,08	23,12	4,44	19,44	3,35	15,88	2,76	13,88	2,42	21,09	2,54	21,40	3,36	23,00	5,34
LP-28 4.1.9.12	31,70	5,67	28,11	4,97	24,82	4,37	20,89	3,29	17,09	2,72	14,98	2,40	22,91	2,49	22,91	3,24	23,00	5,34
LP-32 4.1.9.13	36,22	5,46	32,22	4,78	28,58	4,19	24,06	3,14	19,74	2,61	17,32	2,31	26,23	2,37	23,86	3,15	23,00	5,34
LP-35 4.1.9.14	39,42	5,28	35,00	4,65	31,14	4,10	26,27	3,09	21,56	2,56	18,97	2,27	28,61	2,30	23,86	3,15	23,00	5,34

KITA LP

Pompa di calore reversibile aria-acqua ad alta efficienza

CARATTERISTICHE

Classe energetica:	A+++	SEER Modalità di raffreddamento - applicazione con fan coil	5,36 (LP-22) - 6,55 (LP-26) 3,27 (LP-28) - 5,93 (LP-32) 5,93 (LP-35)
Rumorosità:	Max pressione sonora a 1 metro di distanza: LP 22 62 dB(A) LP 26,28,32,35: 61 dB(A)*	SEER Modalità di raffrescamento a pavimento	6,44 (LP-22) - 7,96 (LP-26) 7,96 (LP-28) - 7,96 (LP-32) 7,96 (LP-35)
Compressore:	Scroll Inverter	Batteria alettata:	Distanza alette: 2,5 mm
Ventilatore esterno:	Tipologia BLDC	Scambiatore:	Tipo: a piastre - Materiale: acciaio inox
Prated clima medio (temperatura di mandata 35°C)	18,32 (LP22) - 22,02 (LP26) - 23,67 (LP28) - 27,26 (LP32) - 29,75 (LP 35)	Refrigerante:	R290
Prated clima medio (temperatura di mandata 55°C)	17,10 (LP22) - 21,17 (LP26) - 22,80 (LP28) - 26,28 (LP32) - 28,70 (LP 35)	Diametro tubi acqua:	Ingresso: 1" - Uscita: 1"
ETAs clima medio (temperatura di mandata 35°C)	203,8 % (LP22) - 217 % (LP 26) - 215,6 % (LP 28) - 205,8 % (LP 32) - 204,9 % (LP 35)	Cicuito idraulico:	Tipo pompa: EC
ETAs clima medio (temperatura di mandata 55°C)	154,4 % (LP 22) - 162,9 % (LP 26) - 162,3 % (LP 28) - 157% (LP 32) - 158,1 % (LP 35)	Dimensioni (HxLxP):	1257 x 1791 x 641 mm
SCOP clima medio (temperatura di mandata 35 °C)	5,18 (LP-22) - 5,51 (LP-26) 5,46 (LP-28) - 5,22 (LP-32) 5,20 (LP-35)	Peso:	280 Kg
SCOP clima medio (temperatura di mandata 55 °C)	3,94 (LP-22) - 4,15 (LP-26) 4,14 (LP-28) - 4,00 (LP-32) 4,03 (LP-35)		

DIMENSIONI CON STAFFE

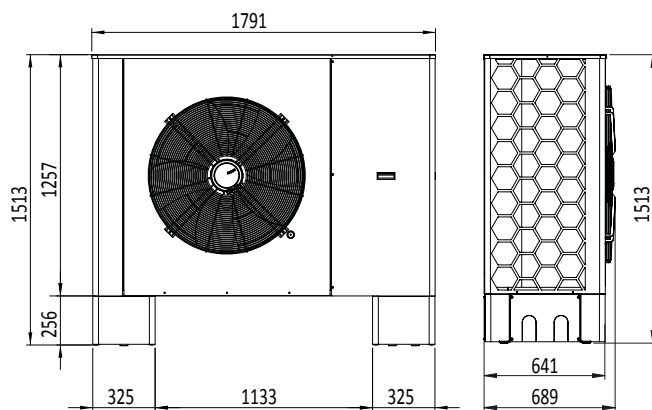

DIMENSIONI CON GAMBE

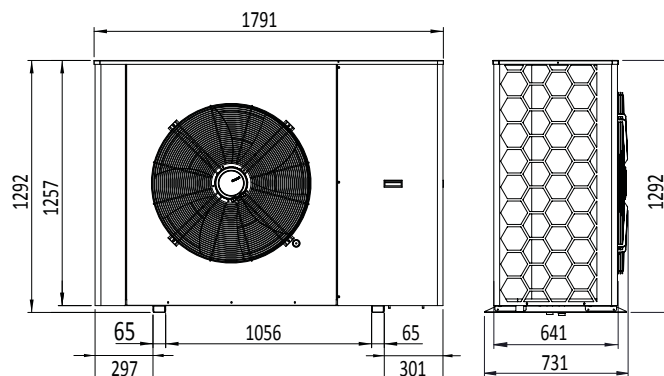

* I valori dB (A) dichiarati sono ottenuti con flow grid e silenzio kit installati.

Codice	Descrizione	Note
4.1.9.10	Unità esterna KITA-LP-22 con SEP, 3Ph, vers. MONOBLOCCO R290	
4.1.9.11	Unità esterna KITA-LP-26 con SEP, 3Ph, vers. MONOBLOCCO R290	
4.1.9.12	Unità esterna KITA-LP-28 con SEP, 3Ph, vers. MONOBLOCCO R290	
4.1.9.13	Unità esterna KITA-LP-32 con SEP, 3Ph, vers. MONOBLOCCO R290	
4.1.9.14	Unità esterna KITA-LP-35 con SEP, 3Ph, vers. MONOBLOCCO R290	

Accessorio Obbligatorio da scegliere fra le opzioni - Unità Esterna:

Codice	Descrizione	Note
4.5.1.3	Staffe di appoggio, unità esterna	Da abbinare con 4.5.1.24 o 2.1.3.3
4.5.1.4	Gambe basamento, unità esterna	

Accessorio Obbligatorio da scegliere fra le opzioni - Controller:

Codice	Descrizione	Note
4.5.3.2	Pannello Touch Screen 7"	
4.5.3.16	Building Automation con pannello touch 9,7"	Alternativa a 4.5.3.2

Accessorio Optional: Telaio

Codice	Descrizione	Note
1.1.1.1.102	Lamiera HCC - Scatola incasso display 7"	
1.1.2.1.50	Telaio metallico esterno muro pannello touch	Alternativa al telaio incasso muro 1.1.1.1.102
4.5.1.14	Telaio incasso muro per pannello touch 9,7"	

Accessori obbligatori:

Codice	Descrizione	Note
4.5.3.18	Kit integrazione scheda Tsplitt	Scheda per la comunicazione digitale tra unità interna ed esterna

Accessorio obbligatorio da scegliere fra le opzioni:

Codice	Descrizione	Note
EL.CV_ETH10	Cablaggio cavo ethernet lunghezza 10mt	Obbligatorio con cod. 4.5.3.18; comprensivo di: cavo+ 2 x connettori RJ45
EL.CV_ETH20	Cablaggio cavo ethernet lunghezza 20mt	Obbligatorio con cod. 4.5.3.18; comprensivo di: cavo+ 2 x connettori RJ45
EL.CV_ETH30	Cablaggio cavo ethernet lunghezza 30mt	Obbligatorio con cod. 4.5.3.18; comprensivo di: cavo+ 2 x connettori RJ45
EL.CV_ETH50	Cablaggio cavo ethernet lunghezza 40mt	Obbligatorio con cod. 4.5.3.18; comprensivo di: cavo+ 2 x connettori RJ45

Optional Idraulici:

Codice	Descrizione	Note
4.5.4.1	Kit valvola 3VIE (corpo + motore lavorato)	
SN.NTCWP3M	Sonda temperatura NTC IP68 WH 3m.	3 m
4.5.4.3	Kit circolatore maggiorato UPM XL GEO	Alternativa al circolatore standard
2.4.3.2	Kit giunti flessibili con bocchettoni F da 1"1/2	2 pezzi
K-FY	Filtro a Y in ottone con attacchi da 1" 1/4 e corpo da 2"	
2.4.2.5	Valvola antigelo con corpo in ottone 1" 1/2	

Optional Elettrici:

Codice	Descrizione	Note
2.5.7.1	HCC, matassa 100m cavo 2x0,50mmq per connessione MODBUS	Cavo Modbus per collegare la macchina all'HCC (controller)
4.5.2.8	HCC, Kit alimentazione - coppia di matasse 200m (rosso+nero) cavo 1mmq	
4.5.2.7	Kit resistenza ausiliaria 9kW	Resistenza per tubo mandata. Installazione a parte
K.RSC	Resistenza per il riscaldamento del tubo scarico condensa	
EL.CV_IM10	Cablaggio Impianto e Puffer B2-B3 lung. 10mt	Cavo che collega la macchina alle sonde dei puffer
4.5.2.10	Quadro elettrico doppia alimentazione 24A	

Optional Elettronici:

Codice	Descrizione	Note
SCHEDA BMS	Scheda elettronica per porta seriale aggiuntiva	
4.5.3.3	Scheda Floor	SCHEDA BMS obbligatoria, una per macchina
4.5.3.4	Scheda C-Mix	SCHEDA BMS obbligatoria, una per macchina
4.5.3.10	Scheda Modbus Deumidifica, per barra DIN	Obbligatorio con l'acquisto della SHEDA BMS e almeno uno tra: 4.5.3.20/4.5.3.19/4.5.3.5/6
4.5.3.11	T-meter: Modulo per sonda di immersione	SCHEDA BMS obbligatoria, una per macchina
4.5.3.12	Scheda Modbus Valvola 3vie ausiliaria, per barra DIN	SCHEDA BMS obbligatoria, una per macchina
4.5.3.14	Modbus Integration and anti-legionella board, for DIN rail	SCHEDA BMS obbligatoria, una per macchina
4.5.3.27	Scheda T-Hybrid - Modulo per la gestione della caldaia ibrida + configurazione PDC	SCHEDA BMS obbligatoria, una per macchina
4.5.3.28	Modulo T-Fan Fan coil VS/SS	Obbligatorio con l'acquisto BMS BOARD e almeno uno 4.5.3.5/6 e 4.5.3.19/20
4.5.3.29	Scheda C-Mix Compact	SCHEDA BMS obbligatoria, una per macchina

Accessori:

Codice	Descrizione	Note
4.5.3.5*	Sensore di temperatura ed umidità Room- nero	Obbligatorio in alternativa ai codici 4.5.3.20/4.5.3.19/4.5.3.6
4.5.3.6*	Sensore di temperatura ed umidità Room - bianco	Obbligatorio in alternativa ai codici 4.5.3.20/4.5.3.19/4.5.3.5
4.5.3.20*	Sensore di temperatura ed umidità DOME - nero	Obbligatorio in alternativa ai codici 4.5.3.5/4.5.3.6/4.5.3.19
4.5.3.19*	Sensore di temperatura ed umidità DOME - bianco	Obbligatorio in alternativa ai codici 4.5.3.5/4.5.3.6/4.5.3.20

*SCHEDA BMS OBBLIGATORIA, UNA PER MACCHINA

Optional:

Codice	Descrizione	Note
VE.800FG	Flow Grid ventilatore d.800	
VE.910FG	Flow Grid ventilatore d.910	
4.5.5.1	Maggiorazione ventilatore d.910	
4.5.6.2	Maggiorazione SILENZIO kit unità esterna	Alternativa all'isolamento standard
4.5.1.24	Coppia di staffe a muro per unità esterna L 1275	
2.7.6.10	Antivibrante M10 x 28 Ø 50x30 mm Maschio Maschio	4 pezzi
2.1.3.3	Supporti da pavimento BASE in SBR dimensioni L250xH95xP130	Obbligatorio con staffe 4.5.1.3
4.5.1.9	Griglia di protezione per batteria, unità esterna	Protection grid
4.5.5.2	Assieme AXITOP Ø 910 mm	
4.5.5.3	Assieme AXITOP Ø 800 mm	



KITA LP Plus

Pompa di calore reversibile aria-acqua ad alta efficienza

Technology
Made in Italy



KITA LP Plus



Pompa di calore reversibile aria-acqua ad alta efficienza

Pompe di calore serie Li Plus monoblocco reversibili aria-acqua ad alta efficienza, con compressore inverter Scroll.

Funzionamento alla massima efficienza fino a temperature esterne di oltre -20°C.

Il funzionamento Full-Inverter adatta la macchina alle precise richieste di carico termico dell'abitazione, permettendo risparmi superiori al 30%.

Il design delle pompe di calore KITA è firmato Made in Italy e si integra perfettamente sia nelle costruzioni dalle linee moderne che classiche.

Una elettronica di primo livello garantisce un controllo totale sul funzionamento della macchina, anche da remoto.

Kita è amica dell'ambiente, garantisce infatti l'indipendenza dai combustibili fossili, provvedendo al riscaldamento e condizionamento senza necessità di una caldaia ausiliaria.



Punti forza:



Classe energetica



Riscaldamento ambiente



Raffrescamento ambiente



Riscaldamento acqua sanitaria



Tecnologia Italiana



Integrazione fotovoltaico



Monitoraggio da remoto



Semplicità d'installazione



Alta temperatura



Agevolazioni Fiscali



Ventilazione frontale



Pannelli di controllo remoto K-TOUCH

Campi d'utilizzo:



Villette Bifamiliari



Condomini

DATI TECNICI

MODELLO	Riscaldamento										Sanitaria		Raffreddamento					
	A 12°C / W 35°C		A 7°C / W 35°C		A 2°C / W 35°C		A -7°C / W 35°C		A -15°C / W 35°C		A -20°C / W 35°C		A 2°C / W 65°C		A 35°C / W 7°C		A 35°C / W 18°C	
	Qh kW	COP	Qh kW	COP	Qh kW	COP	Qh kW	COP	Qh kW	COP	Qh kW	COP	Qc kW	EER	Qc kW	EER		
LP PLUS 35 4.1.10.6	39,55	5,72	35,00	4,92	30,65	4,28	25,60	3,19	20,56	2,61	17,96	2,33	27,68	2,48	27,83	3,22	38,08	4,30
LP PLUS 40 4.1.10.5	45,62	5,44	40,00	4,72	35,35	4,07	29,34	3,04	23,72	2,52	20,73	2,26	31,93	2,35	31,38	2,95	38,08	4,30

KITA LP Plus

Pompa di calore reversibile aria-acqua ad alta efficienza

CARATTERISTICHE

Classe energetica:	A+++
Alimentazione:	400 V - 3 ph - 50Hz
Max assorbimento elettrico A-20/W55:	20,12 kW
Rumorosità:	Max pressione sonora a 1 metro di distanza: 61 dB(A)*
Compressore:	Scroll Inverter
Ventilatore esterno:	Tipologia inverter: BLDC Diametro nominale: 910 mm Velocità massima: 610 rpm
Prated clima medio (temperatura di mandata 35°C)	29,00 (LP PLUS 35) - 33,25 (LP PLUS 40)
Prated clima medio (temperatura di mandata 55°C)	27,73 (LP PLUS 35) - 31,69 (LP PLUS 40)
ETAs clima medio (temperatura di mandata 35°C)	225,3 % (LP PLUS 35) - 219,1 % (LP PLUS 40)
ETAs clima medio (temperatura di mandata 55°C)	163,8 % (LP PLUS 35) - 162,4% (LP PLUS 40)
SCOP clima medio (temperatura di mandata 35 °C)	5,71 (LP Plus 35) 5,55 (LP Plus 40)
SCOP clima medio (temperatura di mandata 55 °C)	4,17 (LP Plus 35) 4,14 (LP Plus 40)

SEER Modalità di raffreddamento - applicazione con fan coil	5,59 (LP Plus 35) 5,54 (LP Plus 40)
SEER Modalità di raffrescamento a pavimento	7,90 (LP Plus 35) 7,90 (LP Plus 40)
Batteria alettata:	Distanza alette: 2,5 mm
Scambiatore:	Tipo: a piastre Materiale: acciaio inox
Refrigerante:	R290
Diametro tubi acqua:	Ingresso: 1" 1/2 Uscita: 1" 1/2
Cicuito idraulico:	Tipo pompa: EC
Dimensioni (HxLxP):	1414 x 2018 x 956 mm
Peso:	320 Kg

DIMENSIONI CON STAFFE

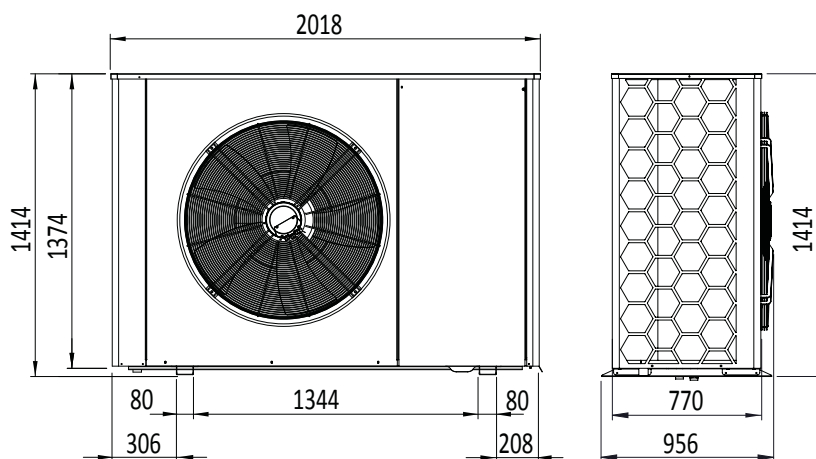

* I valori dB (A) dichiarati sono ottenuti con flow grid e silenzio kit installati.

R 290 | KITA LP Plus

Codice	Descrizione	Note
4.1.10.6	Unità esterna KITA-LP Plus-35 con SEP, 3Ph, vers. MONOBLOCCO R290	
4.1.10.5	Unità esterna KITA-LP Plus-40 con SEP, 3Ph, vers. MONOBLOCCO	

Accessorio Obbligatorio da scegliere fra le opzioni - Controller:

Codice	Descrizione	Note
4.5.3.2	Pannello Touch Screen 7"	
4.5.3.16	Building Automation con pannello touch 9,7"	Alternativa a 4.5.3.2

Accessorio Optional: Telaio

Codice	Descrizione	Note
1.1.1.1.102	Lamiera HCC - Scatola incasso display 7"	
1.1.2.1.50	Telaio metallico esterno muro pannello touch	Alternativa al telaio incasso muro 1.1.1.1.102
4.5.1.14	Telaio incasso muro per pannello touch 9,7"	

Accessori obbligatori:

Codice	Descrizione	Note
4.5.3.18	Kit integrazione scheda Tsplit	Scheda per la comunicazione digitale tra unità interna ed esterna

Accessorio obbligatorio da scegliere fra le opzioni:

Codice	Descrizione	Note
EL.CV_ETH10	Cablaggio cavo ethernet lunghezza 10mt	Obbligatorio con cod. 4.5.3.18; comprensivo di: cavo + 2 x connettori RJ45
EL.CV_ETH20	Cablaggio cavo ethernet lunghezza 20mt	Obbligatorio con cod. 4.5.3.18; comprensivo di: cavo + 2 x connettori RJ45
EL.CV_ETH30	Cablaggio cavo ethernet lunghezza 30mt	Obbligatorio con cod. 4.5.3.18; comprensivo di: cavo + 2 x connettori RJ45
EL.CV_ETH50	Cablaggio cavo ethernet lunghezza 40mt	Obbligatorio con cod. 4.5.3.18; comprensivo di: cavo + 2 x connettori RJ45

Accessorio obbligatorio da scegliere tra le opzioni:

Codice	Descrizione	Note
4.10.1.8	Kit circolatore TEMPLARI GPA 32-17H PRO/180	

Optional Idraulici:

Codice	Descrizione	Note
4.5.4.1	Kit valvola 3VIE (corpo + motore lavorato)	
SN.NTCWP3M	Sonda temperatura NTC IP68 WH 3m.	3 m

K-FY	Filtro a Y in ottone con attacchi da 1" 1/4 e corpo da 2"	
2.4.2.5	Valvola antigelo con corpo in ottone 1" 1/2	

R 290 | KITA LP Plus

Optional Elettrici:

Codice	Descrizione	Note
2.5.7.1	HCC, matassa 100m cavo 2x0,50mmq per connessione MODBUS	Cavo Modbus per collegare la macchina all'HCC (controller)
4.5.2.8	HCC, Kit alimentazione - coppia di matasse 200m (rosso+nero) cavo 1mmq	
4.5.2.7	Kit resistenza ausiliaria 9kW	Resistenza per tubo mandata. Installazione a parte
K.RSC	Resistenza per il riscaldamento del tubo scarico condensa	
EL.CV_IM10	Cablaggio Impianto e Puffer B2-B3 lung. 10mt	Cavo che collega la macchina alle sonde dei puffer
4.5.2.10	Quadro elettrico doppia alimentazione 24A	

Optional Elettronici:

Codice	Descrizione	Note
SCHEDA BMS	Scheda elettronica per porta seriale aggiuntiva	
4.5.3.3	Scheda Floor	SCHEDA BMS obbligatoria, una per macchina
4.5.3.4	Scheda C-Mix	SCHEDA BMS obbligatoria, una per macchina
4.5.3.10	Scheda Modbus Deumidifica, per barra DIN	Obbligatorio con l'acquisto della SHEDA BMS e almeno uno tra: 4.5.3.20/4.5.3.19/4.5.3.5/6
4.5.3.11	T-meter: Modulo per sonda di immersione	SCHEDA BMS obbligatoria, una per macchina
4.5.3.12	Scheda Modbus Valvola 3vie ausiliaria, per barra DIN	SCHEDA BMS obbligatoria, una per macchina
4.5.3.14	Modbus Integration and anti-legionella board, for DIN rail	SCHEDA BMS obbligatoria, una per macchina
4.5.3.27	Scheda T-Hybrid - Modulo per la gestione della caldaia ibrida + configurazione PDC	SCHEDA BMS obbligatoria, una per macchina
4.5.3.28	Modulo T-Fan Fan coil VS/SS	Obbligatorio con l'acquisto BMS BOARD e almeno uno 4.5.35/6 e 4.5.3.19/20
4.5.3.29	Scheda C-Mix Compact	SCHEDA BMS obbligatoria, una per macchina

Accessori:

Codice	Descrizione	Note
4.5.3.5*	Sensore di temperatura ed umidità Room- nero	Obbligatorio in alternativa ai codici. 4.5.3.20/4.5.3.19/4.5.3.6
4.5.3.6*	Sensore di temperatura ed umidità Room - bianco	Obbligatorio in alternativa ai codici 4.5.3.20/4.5.3.19/4.5.3.5
4.5.3.20*	Sensore di temperatura ed umidità DOME - nero	Obbligatorio in alternativa ai codici 4.5.3.5/4.5.3.6/4.5.3.19
4.5.3.19*	Sensore di temperatura ed umidità DOME - bianco	Obbligatorio in alternativa ai codici 4.5.3.5/4.5.3.6/4.5.3.20

*SCHEDA BMS OBBLIGATORIA, UNA PER MACCHINA

Optional:

Codice	Descrizione	Note
VE.910FG	Flow Grid ventilatore d.910	
4.5.1.11	Outdoor unit coil protection grid	Griglia di protezione
2.1.3.3	Supporti da pavimento BASE in SBR dimensioni L250xH95xP130	Obbligatorio con staffe 4.5.1.3
4.5.5.2	Assieme AXITOP Ø 910 mm	



KITA LR

Pompa di calore reversibile aria-acqua ad alta efficienza

Technology
Made in Italy



KITA LR

Pompa di calore reversibile aria-acqua ad alta efficienza



Pompe di calore serie LR monoblocco reversibili aria-acqua ad alta efficienza, con compressore inverter Scroll Smart Injection.

Sistema "Smart Injection" con compressore Scroll Inverter ad iniezione di vapore per garantire un funzionamento alla massima efficienza fino a temperature esterne di oltre -20°C.

Il funzionamento Full-Inverter adatta la macchina alle precise richieste di carico termico dell'abitazione, permettendo risparmi superiori al 30%.

Il design delle pompe di calore KITA è firmato Made in Italy e si integra perfettamente sia nelle costruzioni dalle linee moderne che classiche.

Una elettronica di primo livello garantisce un controllo totale sul funzionamento della macchina, anche da remoto.

Kita è amica dell'ambiente, garantisce infatti l'indipendenza dai combustibili fossili, provvedendo al riscaldamento e condizionamento senza necessità di una caldaia ausiliaria.

Punti forza:

- A+++**
Classe energetica
- Riscaldamento ambiente**
- Raffrescamento ambiente**
- Riscaldamento acqua sanitaria**
- Made in Italy**
Tecnologia Italiana
- Integrazione fotovoltaico**
- Monitoraggio da remoto**
- Semplicità d'installazione**
- Max temperatura 55°C**
- Agevolazioni Fiscali**



Ventilazione frontale



Campo d'utilizzo:



Villetta Bifamiliari



Condomini



Pannelli di controllo remoto K-TOUCH

DATI TECNICI

MODELLO	Riscaldamento											Sanitaria		Raffreddamento				
	A 12°C / W 35°C		A 7°C / W 35°C		A 2°C / W 35°C		A -7°C / W 35°C		A -15°C / W 35°C		A -20°C / W 35°C		A 2°C / W 55°C		A 35°C / W 7°C		A 35°C / W 18°C	
	Qh kW	COP	Qh kW	COP	Qh kW	COP	Qh kW	COP	Qh kW	COP	Qh kW	COP	Qh kW	COP	Qc kW	EER	Qc kW	EER
LR35 4.1.4.9	39,15	5,06	34,80	4,50	33,17	3,94	28,76	3,17	25,31	2,85	22,89	2,58	32,80	2,71	30,60	3,12	32,00	4,70
LR 35 Cold 4.1.4.10	39,31	5,20	35,42	4,62	36,34	3,93	33,11	3,10	27,70	2,65	24,93	2,42	35,51	3,12	30,09	3,39	32,00	5,03

KITA LR

Pompa di calore reversibile aria-acqua ad alta efficienza

CARATTERISTICHE

Classe energetica:	A+++	SEER Modalità di raffreddamento - applicazione con fan coil	5,94 (LR 35) 5,60 (LR 35 Cold)
Alimentazione:	400 V - 3 ph - 50Hz	SEER Modalità di raffrescamento a pavimento	8,03 (LR 35) 7,66 (LR 35 Cold)
Max assorbimento elettrico A-20/W55:	12,50 kW (LR 35) 20,00 kW (LR 35 Cold)	Batteria alettata:	Distanza alette: 2,5 mm
Rumorosità:	Max pressione sonora a 1 metro di distanza: 61 dB(A)*	Scambiatore:	Tipo: a piastre Materiale: acciaio inox
Compressore:	Scroll injection	Refrigerante:	R32 Q.ty: 7 kg
Ventilatore esterno:	Tipologia inverter: BLDC Diametro nominale: 910 mm Velocità massima: 610 rpm	Diametro tubi acqua:	Ingresso: 1" Uscita: 1"
Prated clima medio (temperatura di mandata 35°C)	32,59 (LR 35) - 38,25 (LR 35 COLD)	Cicuito idraulico:	Tipo pompa: EC
Prated clima medio (temperatura di mandata 55°C)	31,03 (LR 35) - 36,66 (LR 35 COLD)	Dimensioni (HxLxP):	1257 x 1791 x 641 mm
ETAs clima medio (temperatura di mandata 35°C)	198,1 % (LR 35) - 189,5 % (LR 35 COLD)	Peso:	280 Kg
ETAs clima medio (temperatura di mandata 55°C)	148,8 % (LR 35) - 148,3 % (LR 35 COLD)		
SCOP clima medio (temperatura di mandata 35 °C)	5,03 (LR 35) 4,81 (LR 35 Cold)		
SCOP clima medio (temperatura di mandata 55 °C)	3,79 (LR 35) 3,78 (LR 35 Cold)		

DIMENSIONI CON GAMBE

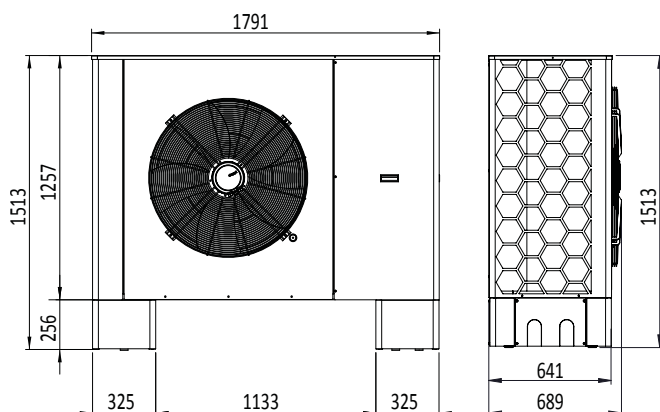

DIMENSIONI CON STAFFE

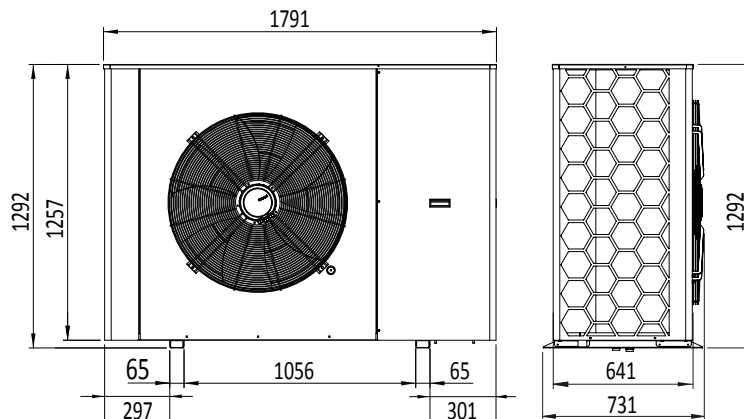

* I valori dB (A) dichiarati sono ottenuti con flow grid e silenzio kit installati.

Codice	Descrizione	Note
4.1.4.9	Unità esterna KITA-LR 35, 3Ph, vers. MONOBLOCCO	
4.1.4.10	Unità esterna KITA-LR 35 Cold, 3Ph, vers. MONOBLOCCO	

Accessorio Obbligatorio da scegliere fra le opzioni - Unità Esterna:

Codice	Descrizione	Note
4.5.1.3	Staffe di appoggio, unità esterna	Da abbinare con 4.5.1.24 o 2.1.3.3
4.5.1.4	Gambe basamento, unità esterna	

Accessorio Obbligatorio da scegliere fra le opzioni - Controller:

Codice	Descrizione	Note
4.5.3.2	Pannello Touch Screen 7"	
4.5.3.16	Building Automation con pannello touch 9,7"	Alternativa a 4.5.3.2

Accessorio Optional: Telaio

Codice	Descrizione	Note
1.1.1.1.102	Lamiera HCC - Scatola incasso display 7"	
1.1.2.1.50	Telaio metallico esterno muro pannello touch	Alternativa al telaio incasso muro 1.1.1.1.102
4.5.1.14	Telaio incasso muro per pannello touch 9,7"	

Accessori obbligatori:

Codice	Descrizione	Note
4.5.3.18	Kit integrazione scheda Tsplit	Scheda per la comunicazione digitale tra unità interna ed esterna

Accessorio obbligatorio da scegliere fra le opzioni:

Codice	Descrizione	Note
EL.CV_ETH10	Cablaggio cavo ethernet lunghezza 10mt	Obbligatorio con cod. 4.5.3.18; comprensivo di: cavo + 2 x connettori RJ45
EL.CV_ETH20	Cablaggio cavo ethernet lunghezza 20mt	Obbligatorio con cod. 4.5.3.18; comprensivo di: cavo + 2 x connettori RJ45
EL.CV_ETH30	Cablaggio cavo ethernet lunghezza 30mt	Obbligatorio con cod. 4.5.3.18; comprensivo di: cavo + 2 x connettori RJ45
EL.CV_ETH50	Cablaggio cavo ethernet lunghezza 40mt	Obbligatorio con cod. 4.5.3.18; comprensivo di: cavo + 2 x connettori RJ45

Optional Idraulici:

Codice	Descrizione	Note
4.5.4.1	Kit valvola 3VIE (corpo + motore lavorato)	
SN.NTCWP3M	Sonda temperatura NTC IP68 WH 3m.	3 m

4.5.4.3	Kit circolatore maggiorato UPM XL GEO per KITA L33	Alternativa al circolatore standard
2.4.3.2	Kit giunti flessibili con bocchettoni F da 1" 1/2	2 pezzi
K-FY	Filtro a Y in ottone con attacchi da 1" 1/4 e corpo da 2"	
2.4.2.5	Valvola antigelo con corpo in ottone 1" 1/2	

Optional Elettrici:

Codice	Descrizione	Note
2.5.7.1	HCC, matassa 100m cavo 2x0,50mmq per connessione MODBUS	Cavo Modbus per collegare la macchina all'HCC (controller)
4.5.2.8	HCC, Kit alimentazione - coppia di matasse 200m (rosso+nero) cavo 1mmq	
4.5.2.7	Kit resistenza ausiliaria 9kW	Resistenza per tubo mandata. Installazione a parte
K.RSC	Resistenza per il riscaldamento del tubo scarico condensa	
EL.CV_IM10	Cablaggio Impianto e Puffer B2-B3 lung. 10mt	Cavo che collega la macchina alle sonde dei puffer
4.5.2.10	Quadro elettrico doppia alimentazione 24A	

Optional Elettronici:

Codice	Descrizione	Note
SCHEDA BMS	Scheda elettronica per porta seriale aggiuntiva	
4.5.3.3	Scheda Floor	SCHEDA BMS obbligatoria, una per macchina
4.5.3.4	Scheda C-Mix	SCHEDA BMS obbligatoria, una per macchina
4.5.3.10	Scheda Modbus Deumidifica, per barra DIN	Obbligatorio con l'acquisto della SCHEDA BMS e almeno uno tra: 4.5.3.20/4.5.3.19/4.5.3.5/6
4.5.3.11	T-meter: Modulo per sonda di immersione	SCHEDA BMS obbligatoria, una per macchina
4.5.3.12	Scheda Modbus Valvola 3vie ausiliaria, per barra DIN	SCHEDA BMS obbligatoria, una per macchina
4.5.3.14	Modbus Integration and anti-legionella board, for DIN rail	SCHEDA BMS obbligatoria, una per macchina
4.5.3.27	Scheda T-Hybrid - Modulo per la gestione della caldaia ibrida + configurazione PDC	SCHEDA BMS obbligatoria, una per macchina
4.5.3.28	Modulo T-Fan Fan coil VS/SS	Obbligatorio con l'acquisto BMS BOARD e almeno uno 4.5.35/6 e 4.5.3.19/20
4.5.3.29	Scheda C-Mix Compact	SCHEDA BMS obbligatoria, una per macchina

Accessori:

Codice	Descrizione	Note
4.5.3.5*	Sensore di temperatura ed umidità Room- nero	Obbligatorio in alternativa ai codici 4.5.3.20/4.5.3.19/4.5.3.6
4.5.3.6*	Sensore di temperatura ed umidità Room - bianco	Obbligatorio in alternativa ai codici 4.5.3.20/4.5.3.19/4.5.3.5
4.5.3.20*	Sensore di temperatura ed umidità DOME - nero	Obbligatorio in alternativa ai codici 4.5.3.5/4.5.3.6/4.5.3.19
4.5.3.19*	Sensore di temperatura ed umidità DOME - bianco	Obbligatorio in alternativa ai codici 4.5.3.5/4.5.3.6/4.5.3.20

*SCHEDA BMS OBBLIGATORIA, UNA PER MACCHINA

Optional

Codice	Descrizione	Note
VE.800FG	Flow Grid ventilatore d.800	
VE.910FG	Flow Grid ventilatore d.910	
4.5.5.1	Maggiorazione ventilatore d.910	
4.5.6.2	Maggiorazione SILENZIO kit unità esterna	Alternativa all'isolamento standard
4.5.1.24	Coppia di staffe a muro per unità esterna L 1275	
2.7.6.10	Antivibrante M10 x 28 Ø 50x30 mm Maschio Maschio	4 pezzi
2.1.3.3	Supporti da pavimento BASE in SBR dimensioni L250xH95xP130	Obbligatorio con staffe 4.5.1.3
4.5.1.9	Griglia di protezione per batteria, unità esterna	Protection grid
4.5.5.2	Assieme AXITOP Ø 910 mm	
4.5.5.3	Assieme AXITOP Ø 800 mm	



Templari
POMPE DI CALORE



ARIA-ACQUA

KITA LR Plus

Pompa di calore reversibile aria-acqua ad alta efficienza

Technology
Made in Italy



KITA LR Plus

Pompa di calore reversibile aria-acqua ad alta efficienza



Pompe di calore serie LR monoblocco reversibili aria-acqua ad alta efficienza, con compressore inverter Scroll Smart Injection.

Sistema "Smart Injection" con compressore Scroll Inverter ad iniezione di vapore per garantire un funzionamento alla massima efficienza fino a temperature esterne di oltre -20°C.

Il funzionamento Full-Inverter adatta la macchina alle precise richieste di carico termico dell'abitazione, permettendo risparmi superiori al 30%.

Il design delle pompe di calore KITA è firmato Made in Italy e si integra perfettamente sia nelle costruzioni dalle linee moderne che classiche.

Una elettronica di primo livello garantisce un controllo totale sul funzionamento della macchina, anche da remoto.

Kita è amica dell'ambiente, garantisce infatti l'indipendenza dai combustibili fossili, provvedendo al riscaldamento e condizionamento senza necessità di una caldaia ausiliaria.

Punti forza:



Classe energetica



Riscaldamento ambiente



Raffrescamento ambiente



Riscaldamento acqua sanitaria



Tecnologia Italiana



Integrazione fotovoltaico



Monitoraggio da remoto



Semplicità d'installazione



Max temperatura



Agevolazioni Fiscali



Ventilazione frontale



Pannelli di controllo remoto K-TOUCH

Campo d'utilizzo:



Villetta Bifamiliari



Condomini

DATI TECNICI

MODELLO	Riscaldamento										Sanitaria		Raffreddamento					
	A 12°C / W 35°C		A 7°C / W 35°C		A 2°C / W 35°C		A -7°C / W 35°C		A -15°C / W 35°C		A -20°C / W 35°C		A 2°C / W 55°C		A 35°C / W 7°C		A 35°C / W 18°C	
	Qh	COP	Qh	COP	Qh	COP	Qh	COP	Qh	COP	Qh	COP	Qc	EER	Qc	EER		
	kW		kW		kW		kW		kW		kW		kW		kW			
LR Plus 4.1.5.3	51,00	5,02	48,67	4,58	45,59	4,01	41,95	3,37	34,69	2,83	31,05	2,53	42,55	2,43	38,00	2,47	39,00	4,12

KITA LR Plus

Pompa di calore reversibile aria-acqua ad alta efficienza

CARATTERISTICHE

Classe energetica:	A+++
Alimentazione:	400 V - 3 ph - 50Hz
Max assorbimento elettrico A-20/W55:	20,00 kW
Rumorosità:	Max pressione sonora a 1 metro di distanza: 61 dB(A)*
Compressore:	Scroll injection
Ventilatore esterno:	Tipologia inverter: BLDC Diametro nominale: 910 mm Velocità massima: 610 rpm
Prated clima medio (temperatura di mandata 35°C)	47,26 (LR PLUS 45)
Prated clima medio (temperatura di mandata 55°C)	44,10 (LR PLUS 45)
ETAs clima medio (temperatura di mandata 35°C)	195 % (LR PLUS 45)
ETAs clima medio (temperatura di mandata 55°C)	148,8 % (LR PLUS 45)
SCOP clima medio (temperatura di mandata 35 °C)	4,95 (LR PLUS)
SCOP clima medio (temperatura di mandata 55 °C)	3,79 (LR PLUS)

SEER Modalità di raffreddamento - applicazione con fan coil	5,23 (LR PLUS)
SEER Modalità di raffrescamento a pavimento	7,62 (LR PLUS)
Batteria alettata:	Distanza alette: 2,5 mm
Scambiatore:	Tipo: a piastre Materiale: acciaio inox
Refrigerante:	R32 Q.tà: 7,4 kg
Diametro tubi acqua:	Ingresso: 1" Uscita: 1"
Cicuito idraulico:	Tipo pompa: EC
Dimensioni (HxLxP):	1414 x 2018 x 956 mm
Peso:	320 Kg

DIMENSIONI CON STAFFE

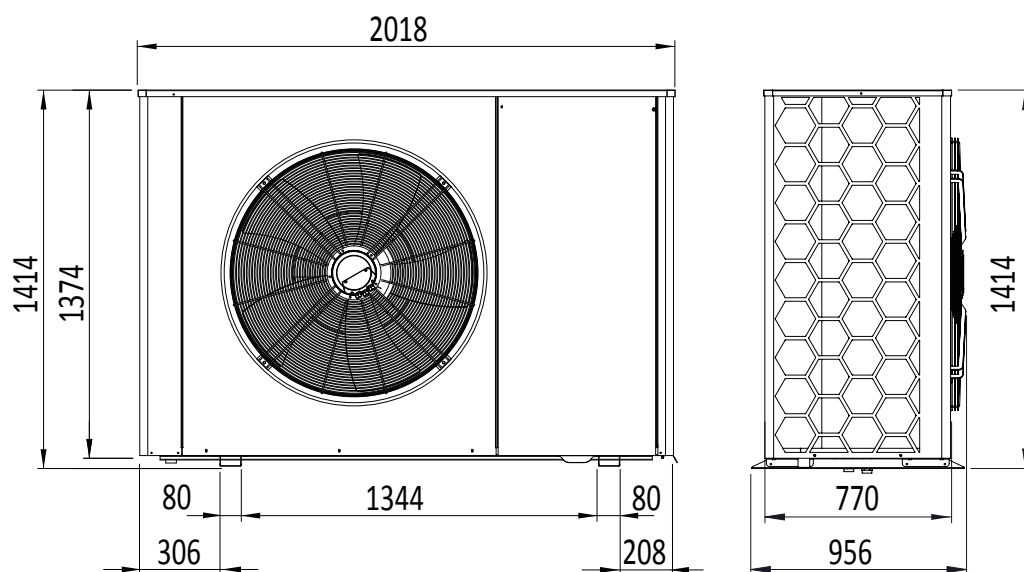

* I valori dB (A) dichiarati sono ottenuti con flow grid e silenzio kit installati.

Codice	Descrizione	Note
4.1.5.3	Unità esterna KITA-LR Plus, 3Ph, vers. MONOBLOCCO	

Accessorio Obbligatorio da scegliere fra le opzioni - Controller:

Codice	Descrizione	Note
4.5.3.2	Pannello Touch Screen 7"	
4.5.3.16	Building Automation con pannello touch 9,7"	Alternativa a 4.5.3.2

Accessorio Optional: Telaio

Codice	Descrizione	Note
1.1.1.1.102	Lamiera HCC - Scatola incasso display 7"	
1.1.2.1.50	Telaio metallico esterno muro pannello touch	Alternativa al telaio incasso muro 1.1.1.1.102
4.5.1.14	Telaio incasso muro per pannello touch 9,7"	

Accessori obbligatori:

Codice	Descrizione	Note
4.5.3.18	Kit integrazione scheda Tsplit	Scheda per la comunicazione digitale tra unità interna ed esterna

Accessorio obbligatorio da scegliere fra le opzioni:

Codice	Descrizione	Note
EL.CV_ETH10	Cablaggio cavo ethernet lunghezza 10mt	Obbligatorio con cod. 4.5.3.18; comprensivo di: cavo+ 2 x connettori RJ45
EL.CV_ETH20	Cablaggio cavo ethernet lunghezza 20mt	Obbligatorio con cod. 4.5.3.18; comprensivo di: cavo+ 2 x connettori RJ45
EL.CV_ETH30	Cablaggio cavo ethernet lunghezza 30mt	Obbligatorio con cod. 4.5.3.18; comprensivo di: cavo+ 2 x connettori RJ45
EL.CV_ETH50	Cablaggio cavo ethernet lunghezza 40mt	Obbligatorio con cod. 4.5.3.18; comprensivo di: cavo+ 2 x connettori RJ45

Optional Idraulici:

Codice	Descrizione	Note
4.5.4.1	Kit valvola 3VIE (corpo + motore lavorato)	
SN.NTCWP3M	Sonda temperatura NTC IP68 WH 3m.	3 m

K-FY	Filtro a Y in ottone con attacchi da 1" 1/4 e corpo da 2"	
2.4.2.5	Valvola antigelo con corpo in ottone 1" 1/2	
2.4.3.2	Kit giunti flessibili con bocchettoni F da 1"1/2	2 pezzi

Accessorio obbligatorio da scegliere tra le opzioni:

Codice	Descrizione	Note
4.10.1.8	Kit circolatore TEMPLARI GPA 32-17H PRO/180	

Optional Elettrici:

Codice	Descrizione	Note
2.5.7.1	HCC, matassa 100m cavo 2x0,50mmq per connessione MODBUS	Cavo Modbus per collegare la macchina all'HCC (controller)
4.5.2.8	HCC, Kit alimentazione - coppia di matasse 200m (rosso+nero) cavo 1mmq	
4.5.2.7	Kit resistenza ausiliaria 9kW	Resistenza per tubo mandata. Installazione a parte
K.RSC	Resistenza per il riscaldamento del tubo scarico condensa	
EL.CV_IM10	Cablaggio Impianto e Puffer B2-B3 lung. 10mt	Cavo che collega la macchina alle sonde dei puffer
4.5.2.10	Quadro elettrico doppia alimentazione 24A	

Optional Elettronici:

Codice	Descrizione	Note
SCHEDA BMS	Scheda elettronica per porta seriale aggiuntiva	
4.5.3.3	Scheda Floor	SCHEDA BMS obbligatoria, una per macchina
4.5.3.4	Scheda C-Mix	SCHEDA BMS obbligatoria, una per macchina
4.5.3.10	Scheda Modbus Deumidifica, per barra DIN	Obbligatorio con l'acquisto della SCHEDA BMS e almeno uno tra: 4.5.3.20/4.5.3.19/4.5.3.5/6
4.5.3.11	T-meter: Modulo per sonda di immersione	SCHEDA BMS obbligatoria, una per macchina
4.5.3.12	Scheda Modbus Valvola 3vie ausiliaria, per barra DIN	SCHEDA BMS obbligatoria, una per macchina
4.5.3.14	Modbus Integration and anti-legionella board, for DIN rail	SCHEDA BMS obbligatoria, una per macchina
4.5.3.27	Scheda T-Hybrid - Modulo per la gestione della caldaia ibrida + configurazione PDC	SCHEDA BMS obbligatoria, una per macchina
4.5.3.28	Modulo T-Fan Fan coil VS/SS	Obbligatorio con l'acquisto BMS BOARD e almeno uno 4.5.35/6 e 4.5.3.19/20
4.5.3.29	Scheda C-Mix Compact	SCHEDA BMS obbligatoria, una per macchina

Accessori:

Codice	Descrizione	Note
4.5.3.5*	Sensore di temperatura ed umidità Room- nero	Obbligatorio in alternativa ai codici. 4.5.3.20/4.5.3.19/4.5.3.6
4.5.3.6*	Sensore di temperatura ed umidità Room - bianco	Obbligatorio in alternativa ai codici 4.5.3.20/4.5.3.19/4.5.3.5
4.5.3.20*	Sensore di temperatura ed umidità DOME - nero	Obbligatorio in alternativa ai codici 4.5.3.5/4.5.3.6/4.5.3.19
4.5.3.19*	Sensore di temperatura ed umidità DOME - bianco	Obbligatorio in alternativa ai codici 4.5.3.5/4.5.3.6/4.5.3.20

*SCHEDA BMS OBBLIGATORIA, UNA PER MACCHINA

Optional

Codice	Descrizione	Note
VE.910FG	Flow Grid ventilatore d.910	
2.1.3.3	Supporti da pavimento BASE in SBR dimensioni L250xH95xP130	Obbligatorio con staffe 4.5.1.3
4.5.1.11	Griglia di protezione per batteria, unità esterna	Griglia di protezione
4.5.5.2	Assieme AXITOP Ø 910 mm	

**ACCESSORI
ARMADIO DA INCASSO**



Templari
POMPE DI CALORE

ARMADIO DA INCASSO



L'armadio da incasso Templari concentra in poco spazio tutta la tecnologia necessaria al funzionamento della pompa di calore. Progettato per le esigenze abitative moderne, offre una centrale termica completa. Può essere installato a parete o semi-incassato nella muratura, occupando solo 40 cm di profondità e 220 cm di altezza, garantendo un'installazione ordinata e funzionale.

Vantaggi principali

- Installazione semplice e veloce
- Evita errori di installazione
- Compatibile con impianti preesistenti
- Gestione intuitiva con pannello touch, anche da remoto tramite app o PC
- Permette un risparmio economico significativo

Ideale per:

- Appartamenti e villette
- Nuove costruzioni e ristrutturazioni

Campi d'utilizzo:



Case
singole



Villette
Bifamiliari



Appartamenti

CARATTERISTICHE

Modello	ARMADIO DA INCASSO
Pannello touch installato*	Display da 7"
Gruppo di rilancio diretto	N.1 con circolatore
Gruppo di rilancio miscelato	N.1 con circolatore e valvola miscelatrice
Puffer	134,5 L + anodo di magnesio (ACS)
Puffer acqua tecnica	25 L
Valvola a 3 vie	N.1
Valvola di sicurezza	2,5 bar - ACS
Defangatore magnetico	N.1
Rubinetti	scarico / scarico
Valvola a sfera mini	carico / scarico
Valvola termostatica	antiscottature
Valvola di sfiato	manuale
Valvola di sfiato	automatica
Vasi di espansione	N. 1 - 6 litri / N. 1 ACS 8 L
Resistenze	Opzionale per Sanitario o Impianto di riscaldamento
Dimensioni (HxLxP)	2200 x 952 x 402 mm

* installabile esternamente su richiesta in fase d'ordine

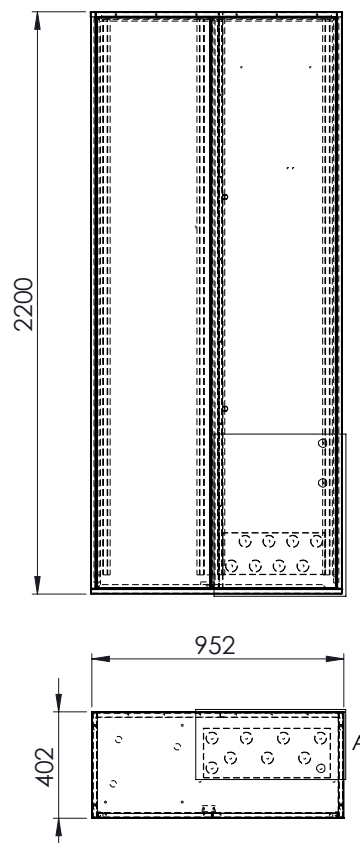

ARMADIO DA INCASSO

Codice	Descrizione	Note
4.8.1.6	Armadio da incasso	

Accessorio obbligatorio: Controller

Codice	Descrizione	Note
4.5.3.34	Pannello Touch Screen 7" interno	Presente all'interno dell'Armadio Da Incasso
4.5.1.20	KIT Armadio Mono per Display Remoto	Obb. con codice 4.5.3.2 o in alternativa 4.5.3.16
4.5.3.2	Pannello Touch Screen 7" esterno	Presente all'interno dell'Armadio Da Incasso
4.5.3.16	Pannello touch 9,7"	Alternativa a 4.5.3.2

Accessorio Optional: Telaio

Codice	Descrizione	Note
1.1.1.1.102	Lamiera HCC - Scatola incasso display 7"	
1.1.2.1.50	Telaio metallico esterno muro pannello touch 7"	Alternativa al telaio incasso muro 1.1.1.1.102
4.5.1.14	Telaio incasso muro per pannello touch 9,7"	

Configurazione Armadio Da Incasso - Obbligatorio da scegliere fra le opzioni:

Codice	Descrizione	Note
4.5.4.16	Rilancio diretto per armadio da incasso	Max combinazioni di rilanci previsti n. 2
4.5.4.17	Rilancio miscelato per armadio da incasso	Max combinazioni di rilanci previsti n. 2

Accessorio Obbligatorio da scegliere fra le opzioni:

Codice	Descrizione	Note
EL.CV_ETH10	Cablaggio cavo ethernet lunghezza 10mt	Obbligatorio con cod. 4.5.3.18; comprensivo di: cavo+ 2 x connettori RJ45
EL.CV_ETH20	Cablaggio cavo ethernet lunghezza 20mt	Obbligatorio con cod. 4.5.3.18; comprensivo di: cavo+ 2 x connettori RJ45
EL.CV_ETH30	Cablaggio cavo ethernet lunghezza 30mt	Obbligatorio con cod. 4.5.3.18; comprensivo di: cavo+ 2 x connettori RJ45
EL.CV_ETH50	Cablaggio cavo ethernet lunghezza 50mt	Obbligatorio con cod. 4.5.3.18; comprensivo di: cavo+ 2 x connettori RJ45

Accessorio optional Armadio Mono:

Codice	Descrizione	Note
4.5.3.31	Kit resistenze ACS per armadio da incasso 3Kw ACS	-

Accessori elettronici obbligatori:

Codice	Descrizione	Note
SCHEDA BMS	Scheda elettronica per porta seriale aggiuntiva	
4.5.3.5*	Sensore di temperatura ed umidità Room- nero	Obbligatorio in alternativa ai codici 4.5.3.20/4.5.3.19/4.5.3.6
4.5.3.6*	Sensore di temperatura ed umidità Room- bianco	Obbligatorio in alternativa ai codici 4.5.3.20/4.5.3.19/4.5.3.5
4.5.3.20*	Sensore di temperatura ed umidità DOME - nero	Obbligatorio in alternativa ai codici 4.5.3.5/4.5.3.6/4.5.3.19
4.5.3.19*	Sensore di temperatura ed umidità DOME - bianco	Obbligatorio in alternativa ai codici 4.5.3.5/4.5.3.6/4.5.3.20

Optional Elettronici:

Codice	Descrizione	Note
4.5.3.3	Scheda Floor	SCHEDA BMS obbligatoria, una per macchina
4.5.3.4	Scheda C-Mix	SCHEDA BMS obbligatoria, una per macchina
4.5.3.10	Scheda Modbus Deumidifica, per barra DIN	Obbligatorio con l'acquisto della SCHEDA BMS e almeno uno tra: 4.5.3.20/4.5.3.19/4.5.3.5/6
4.5.3.11	T-meter: Modulo per sonda di immersione	SCHEDA BMS obbligatoria, una per macchina
4.5.3.12	Scheda Modbus per valvola ausiliaria a 3 vie per guida DIN	SCHEDA BMS obbligatoria, una per macchina
4.5.3.14	Scheda di integrazione Modbus e antilegionella, per guida DIN	SCHEDA BMS obbligatoria, una per macchina
4.5.3.27	Scheda T-Hybrid - Modulo per la gestione della caldaia ibrida + configurazione PDC	SCHEDA BMS obbligatoria, una per macchina
4.5.3.28	Modulo T-Fan Fan coil VS/SS	SCHEDA BMS obbligatoria e almeno uno 4.5.3.5/6 e 4.5.3.19/20
4.5.3.29	C-Mix Compact board	SCHEDA BMS obbligatoria, una per macchina
4.5.2.10	Quadro elettrico doppia alimentazione 24A	

Optional idraulici:

Codice	Descrizione	Note
4.10.1.3	Kit circolatore Wilo Para 9	Alternativa al circolatore standard
2.4.2.5	Valvola antigelo con corpo in ottone 1" 1/2	

*SCHEDA BMS OBBLIGATORIA, UNA PER MACCHINA

**ACCESSORI
CONTROLLO DA REMOTO**



Controllo da remoto

Gestione del comfort HCC e TBA

Il sistema HCC (House Climate Control) consente la gestione via MODBUS della pompa di calore KITA integrandola con l'impianto termico dell'edificio. Da un unico pannello sarà possibile gestire, grazie anche agli accessori aggiuntivi, il riscaldamento, il raffrescamento, la deumidificazione e la produzione di acqua calda sanitaria, oltre a poter effettuare il controllo di temperatura e umidità degli ambienti domestici, pilotare le pompe di rilancio, valvole di miscelazione e di zona. Il sistema è personalizzabile secondo la tipologia di impianto dell'edificio: fino a 3 circuiti con diversa temperatura di mandata e fino a 12 ambienti indipendenti.

Gli accessori che lo compongono sono: pannello Touch screen, scheda I/O Floor, sensori Room di temperatura e umidità. Pannello HCC 7" dim. L238xH175xP51 mm, pannello TBA 9" dim. L260,6xH203xP36,5 mm.

Sistema HCC

La gestione del comfort in pochi Touch! Per un controllo preciso ed efficiente delle nostre pompe di calore, abbiamo sviluppato HOUSE CLIMATE CONTROL (HCC), un software di gestione in grado di ottimizzare la resa della pompa di calore garantendo un comfort abitativo ottimale. Il software consente inoltre la supervisione da remoto dell'intero sistema.

Sistema TBA

L'evoluzione del software HCC è il sistema TBA. Questo software ha le stesse caratteristiche funzionali del sistema HCC, ma consente l'archiviazione dati inerenti ai consumi o al funzionamento del sistema di condizionamento per 5 anni. Questa caratteristica consente al sistema TBA di avvalersi di vantaggi fiscali o bonus statali.

Il sistema HCC e TBA sono composti da:

- 2) Display Touch: consente di monitorare ed impostare tutti i parametri di funzionamento dell'impianto;
- 3) Sensori ROOM: monitorano in tempo reale temperatura e umidità dei singoli ambienti;
- 4) Sensori DOME: sonda ambientale;
- 5) Schede CMIX Compact: gestisce un circuito secondario diretto o miscelato.
- 6) Schede CMIX: acquisiscono le letture dei sensori ROOM, e gestiscono miscelatori e circolatori.
- 7) Schede FLOOR: acquisiscono le letture dei sensori
- 8) Modulo DEU: acquisiscono le letture dei sensori
- 9) Modulo T-FAN: gestisce un'unità fan-coil;

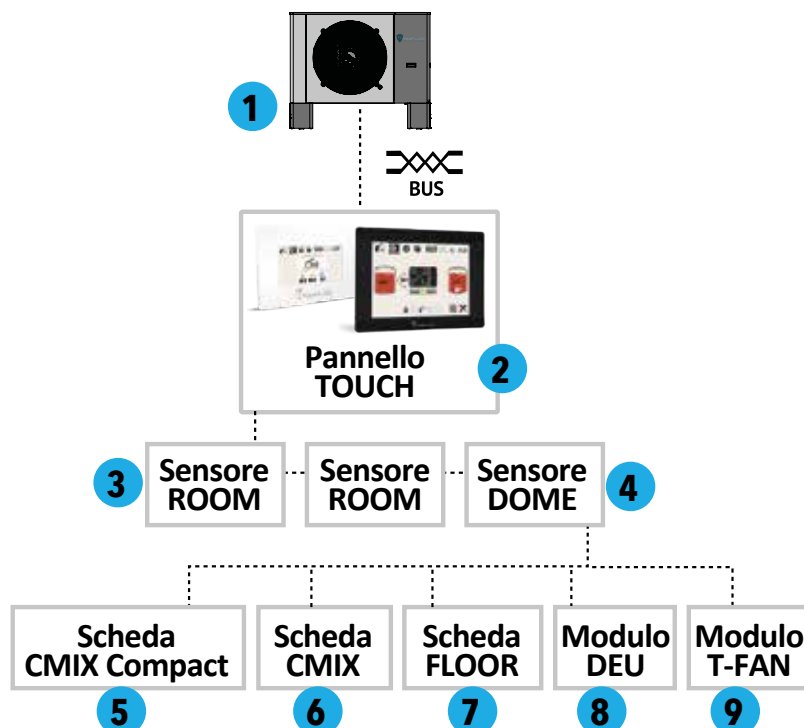

3 Sensore ROOM

Sensore di temperatura ed umidità che comunica via MODBUS con il pannello touch. Oltre a visualizzare le informazioni ambientali, può essere usato per modificare il setpoint del singolo ambiente. Dim. L107xH84xP13,5 mm



4 Sensore DOME

E' una sonda ambiente in grado di misurare temperatura ed umidità dell'ambiente circostante e calcolarne il punto di rugiada. Disponibile in colore bianco o nero



5 Scheda C-MIX compact

E' in grado di gestire un circuito secondario diretto o miscelato, acquisendo la richiesta ambiente tramite la chiusura dell'ingresso digitale di abilitazione (TA ambiente a contatto pulito), oppure dal sensore Room o Dome associato



6 Scheda C-MIX

Derivata dalla scheda FLOOR, presenta un firmware modificato che permette di gestire:

- 1 circuito miscelato
- 1 circuito in diretta, non miscelato (Alta Temperatura, o HT).

I comandi per attivare i due circuiti sono trasmessi tramite 2 contatti puliti. La scheda C-Mix permette di interfacciare la pompa di calore Kita agli impianti tradizionali con cronotermostato a contatto pulito. Dim. L212,5xH97xP32,2 mm

www.templari.com



7 Scheda FLOOR

Scheda elettronica che tramite relè gestisce l'attivazione/spengimento dei dispositivi di cui è composto l'impianto: pompe di circolazione on/off o modulanti, testine delle valvole di zona, valvole di miscelazione on/off o modulanti, deumidificatori e split idronici. Dim. L212,5xH97xP32,2 mm



8 Modulo DEU

Modulo di comando deumidificazione/umidificazione che gestisce la batteria di deumidificazione della ventilazione meccanica, oppure di un sistema di umidificazione.



9 Modulo T-FAN

Gestisce un'unità fan-coil 0-10V o 3 velocità, in base alla temperatura misurate dal sensore Room o Dome associato

BUILDING AUTOMATION

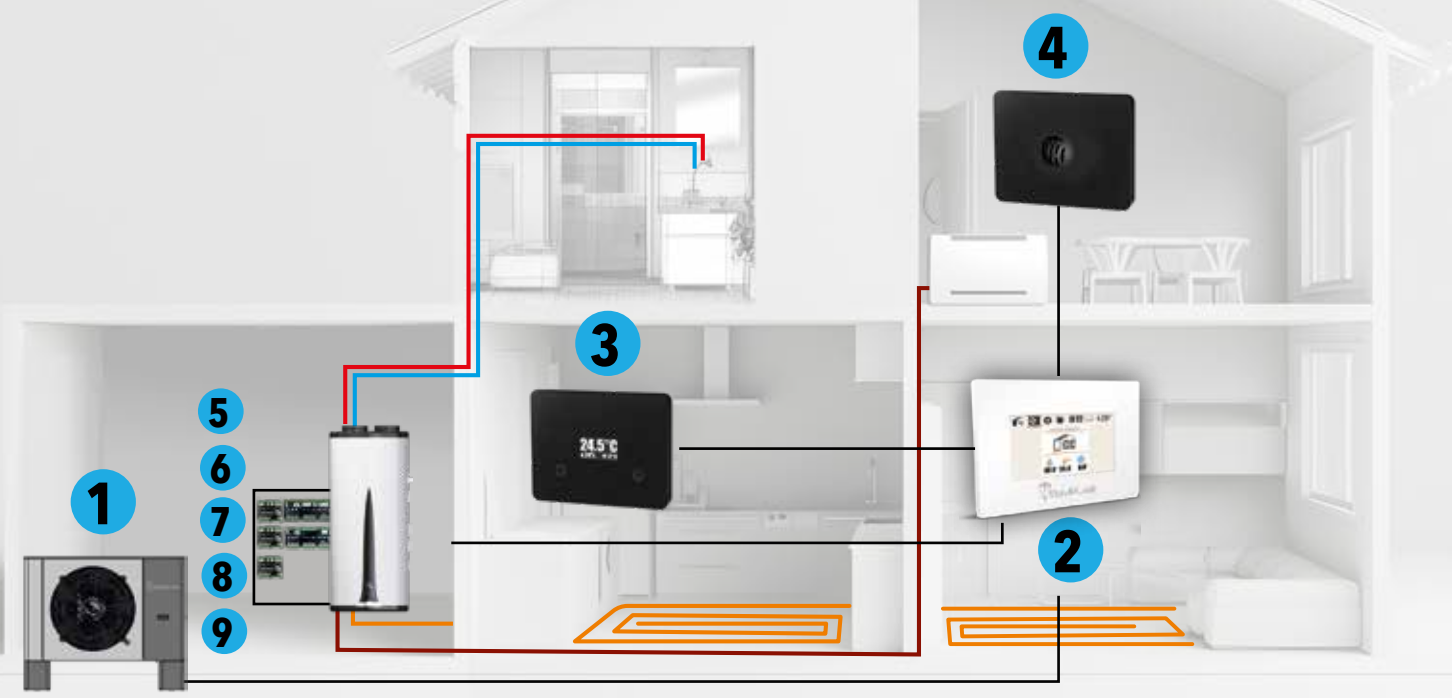

Accessori Obbligatori - Controller



N.B: lo schema ha il solo scopo illustrativo.
Per i collegamenti, fare riferimento allo schema elettrico
presente nel nostro manuale.

Accessori Obbligatori:

Codice	Descrizione	Note
4.5.3.16	Building Automation con pannello touch 9,7"	
4.5.1.14	Telaio incasso muro per pannello touch 9,7"	
SCHEDA BMS	Scheda elettronica per porta seriale aggiuntiva	
4.5.3.3	Scheda Floor	SCHEDA BMS obbligatoria, una per macchina
4.5.3.5*	Sensore di temperatura ed umidità Room - Nero	Obbligatorio in alternativa ai codici: 4.5.3.20/4.5.3.19/4.5.3.6
4.5.3.6*	Sensore di temperatura ed umidità Room - Bianco	Obbligatorio in alternativa ai codici: 4.5.3.20/4.5.3.19/4.5.3.5
4.5.3.20*	Sensore DOME - Nero	Obbligatorio in alternativa ai codici: 4.5.3.5/4.5.3.6/4.5.3.19
4.5.3.19*	Sensore DOME - Bianco	Obbligatorio in alternativa ai codici: 4.5.3.5/4.5.3.6/4.5.3.20
2.5.7.1	HCC, matassa 100m cavo 2x0,50mmq per connessione MODBUS	Cavo Modbus per collegare la macchina all'HCC (controller)

*SCHEDA BMS OBBLIGATORIA, UNA PER MACCHINA

Accessori Optional:

Codice	Descrizione	Note
4.5.3.4	Scheda C-Mix	SCHEDA BMS obbligatoria, una per macchina
4.5.3.9	Scheda 0-10 controllo slave, per barra DIN	
4.5.3.10	Scheda Modbus Deumidifica, per barra DIN	SCHEDA BMS obbligatoria e almeno uno tra: 4.5.3.20/4.5.3.19/4.5.3.5/6
4.5.3.11	T-meter: Modulo per sonda di immersione	SCHEDA BMS obbligatoria, una per macchina
4.5.3.12	Scheda Modbus Valvola 3vie ausiliaria, per barra DIN	SCHEDA BMS obbligatoria, una per macchina

Controllo più unità da remoto

Gestione del comfort Multikita

Multikita

Il sistema Multikita è la soluzione sviluppata da Templari per supervisionare e integrare la potenza di più pompe di calore su un singolo impianto, come edifici commerciali e condomini. Tramite un comodo pannello touch da 7 pollici potrete coordinare e comandare fino a sei unità Kita grazie ad una grafica semplice ed intuitiva. Il software, attraverso le sonde installate sulla prima pompa di calore e grazie alla sua logica di funzionamento, calcola la richiesta del sistema e la distribuisce a tutte le pompe di calore gestendo anche l'acqua calda sanitaria (se presente).



L'utente deve impostare tramite lo schermo touch solo pochi parametri, del resto si occupa Multikita. L'interfaccia di gestione, facile e immediata, permette con pochi tocchi di inserire i parametri desiderati. Per rendere ancora più flessibile la gestione, Templari ha implementato come opzione il controllo del sistema in remoto tramite Computer/tablet/dispositivi mobili.

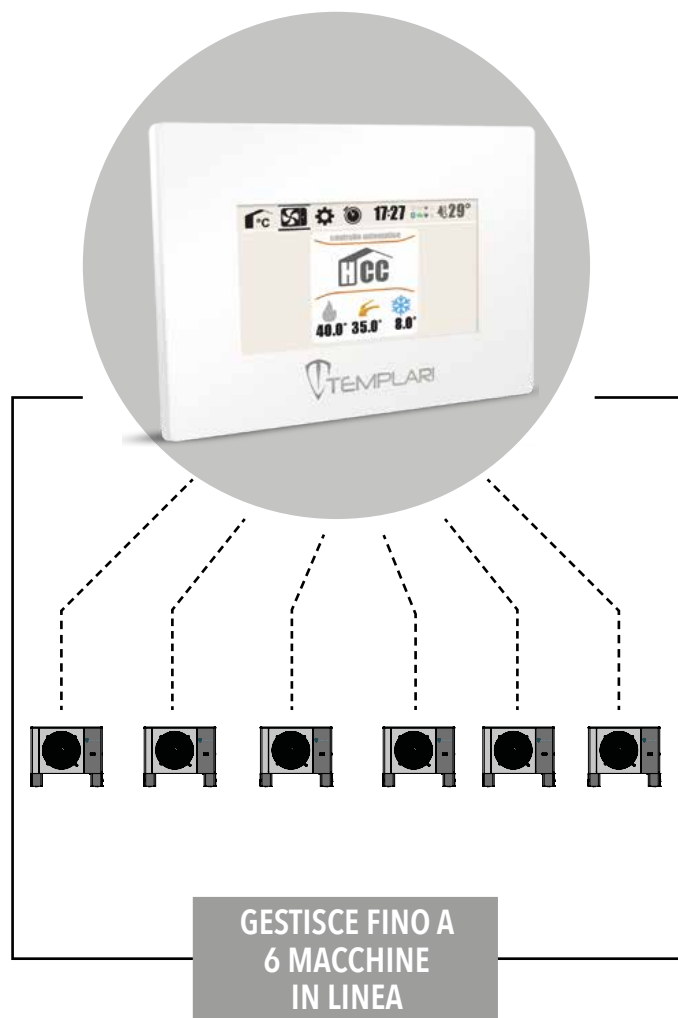

Accessorio Obbligatorio:

Codice	Descrizione	Note
4.5.3.7	Multikita, pannello touch 7"	

Accessorio Obbligatorio da scegliere fra le opzioni per l'installazione esterna del controller:

Codice	Descrizione	Note
1.1.1.1.102	Lamiera HCC - Scatola incasso display 7"	
1.1.2.1.50	Telaio metallico esterno muro pannello touch	Alternativa al telaio incasso muro 1.1.1.1.102

Optional Elettrici:

Codice	Descrizione	Note
2.5.7.1	HCC, matassa 100m cavo 2x0,50mmq per connessione MODBUS	Cavo Modbus per collegare la macchina all'HCC (controller)
4.5.2.8	HCC, kit alimentazione - coppia di matasse 200m (rosso+nero) cavo 1mmq	

Optional Elettronici:

Codice	Descrizione	Note
SCHEDA BMS	Scheda elettronica per porta seriale aggiuntiva	Una scheda per macchina
4.5.3.4	Scheda C-Mix	SCHEDA BMS obbligatoria, una per macchina
4.5.3.12	Scheda Modbus Valvola 3vie ausiliaria, per barra DIN	SCHEDA BMS obbligatoria, una per macchina
4.5.3.14	Scheda di integrazione Modbus e antilegionella, per guida DIN	SCHEDA BMS obbligatoria, una per macchina
4.5.3.27	Scheda T-Hybrid - Modulo per la gestione della configurazione ibrida caldaia + PDC	SCHEDA BMS obbligatoria, una per macchina
4.5.3.29	Scheda C-Mix Compact	SCHEDA BMS obbligatoria, una per macchina
4.5.3.36	Kit Scheda GP/IO per sonde aggiuntive	SCHEDA BMS obbligatoria, una per macchina

**ACCESSORI
HYDROBX**



HYDROBOX



Hydrobox

Hydrobox
+ Electrical Box



Electrical box

Esempio versione
Hydrobox Full

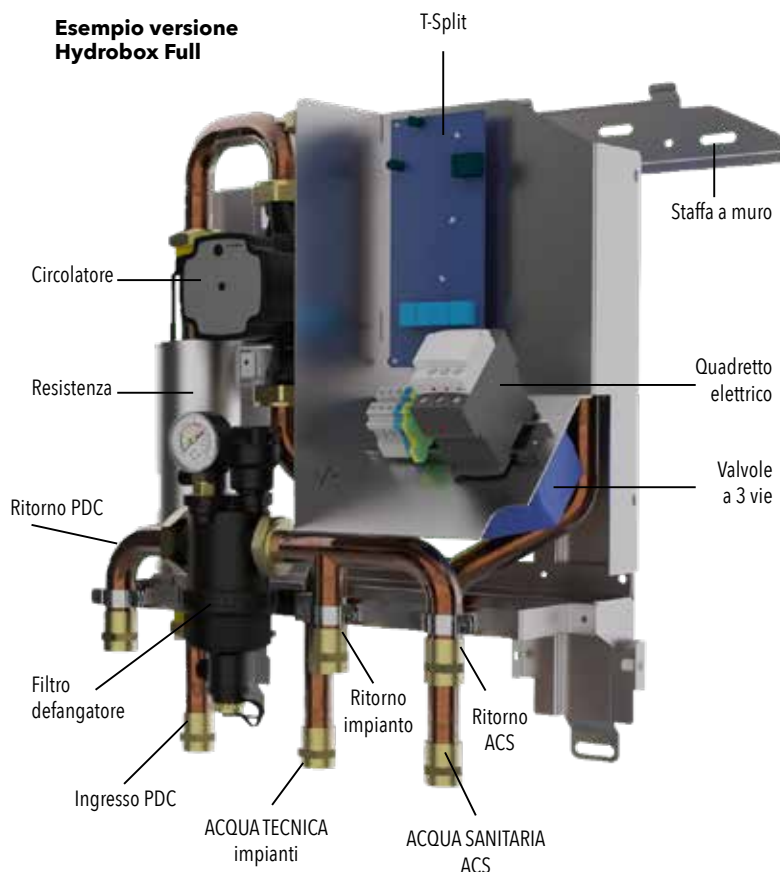

CARATTERISTICHE VERSIONE DIRECT

Circolatore	n. 1
Defangatore	n. 1
Valvola:	Valvola di sicurezza
Scheda elettronica	T-Split - n. 1
Filtro defangatore	n. 1 - Magnetico
Circolatore	n. 1
Manometro	n.1
Sfiato automatico	n.1
Resistenza da 3-6-9 Kw:	opzionale

CARATTERISTICHE VERSIONE BASIC

Circolatore	n. 1
Defangatore	n. 1
Valvola:	Valvola a 3 vie Deviatrice impianto/sanitario Valvola di sicurezza
Scheda elettronica	T-Split - n. 1
Filtro defangatore	n. 1 - Magnetico
Circolatore	n. 1
Manometro	n.1
Sfiato automatico	n.1
Resistenza da 3-6-9 Kw:	opzionale

CARATTERISTICHE VERSIONE FULL

Circolatore	n. 1
Defangatore	n. 1
Valvola:	Valvola a 3 vie Deviatrice impianto/ sanitario Valvola a 3 vie Deviatrice per preiscaldamento sanitario (permette il preiscaldamento dell'acqua circuito primario, prima di rilasciarla nel serbatoio sanitario). Valvola di sicurezza
Scheda elettronica	T-Split - n. 1
Filtro defangatore	n. 1 - Magnetico
Circolatore	n. 1
Manometro	n.1
Sfiato automatico	n.1
Resistenza da 3-6-9 Kw:	opzionale

L'Hydrobox, modulo idronico da interno, si distingue per il suo design elegante e funzionale. Disponibile in tre versioni, "Basic", "Full" e "Direct".

Hydrobox da scegliere fra le opzioni:

Codice	Descrizione	Prezzi
4.8.1.25	Hydrobox versione Direct	1.550,00 €
4.8.1.1	Hydrobox versione basic	1.620,00 €
4.8.1.2	Hydrobox versione full	1.950,00 €

Estetica frontale da scegliere fra le opzioni:

Codice	Descrizione	Note
4.5.1.22	Copertura HYDROBOX senza pannello touch	
4.5.1.23	Copertura HYDROBOX con pannello touch	Obbligatorio con codice 4.5.3.45

Accessori optional per Hydrobox:

Codice	Descrizione	Note
4.5.4.13	Kit resistenza cilindrica 3 kW - HYDROBOX	
4.5.4.14	Kit resistenza cilindrica 6 kW - HYDROBOX	
4.5.4.15	Kit resistenza cilindrica 9 kW - HYDROBOX	

Electrical Box:

Codice	Descrizione	Note
4.5.3.45	ELECTRICAL BOX per HYDROBOX	Obbligatorio con cod. 4.5.3.34 (con 24 + 24 moduli disponibili per le schede accessorie)
4.5.3.46	ELECTRICAL BOX	Obbligatorio con cod. 4.5.3.34 (Venduto singolarmente, le posizioni libere sono 12M + 24M (12 M sono utilizzate per la scheda T-SPLIT))
4.5.3.34	HCC, pannello touch screen 7" su armadio MONO/HYDROBOX	

Optional elettronici per Electrical Box:

Codice	Descrizione	Note
4.5.3.43	Scheda CMIX per HYDROBOX con cavi - 12M	Copre 12 slot dell'electrical box
4.5.3.44	Scheda FLOOR per HYDROBOX con cavi - 12M	Copre 12 slot dell'electrical box
4.5.3.37	Scheda T-SPLIT per ELECTRICAL BOX con cavi - 12M	Copre 12 slot dell'electrical box
4.5.3.38	Scheda C MIX COMPACT per HYDROBOX con cavi - 5M	Copre 5 slot dell'electrical box
4.5.3.39	Scheda DEUMIDIFICATORE per HYDROBOX con cavi - 3M	Copre 3 slot dell'electrical box
4.5.3.40	Scheda INTEGRAZIONE RESISTENZE per HYDROBOX con cavi - 3M	Copre 3 slot dell'electrical box
4.5.3.41	Scheda T-HYBRID per HYDROBOX con cavi - 3M	Copre 3 slot dell'electrical box
4.5.3.42	Scheda T-FAN per HYDROBOX con cavi - 5M	Copre 5 slot dell'electrical box
4.5.3.47	Scheda T-METER per HYDROBOX con cavi - 3M	Copre 3 slot dell'electrical box

**ACCESSORI
SERBATOI DI ACCUMULO E BOLLITORI**



Boiler in pompa di calore

Risparmia energia, riduci l'impatto ambientale e goditi il comfort di una fornitura costante e sostenibile. La scelta intelligente per un futuro più verde e conveniente!

Punti forza:

- Classe energetica: A+
- Montaggio a parete per risparmiare spazio a terra
- Refrigerante ecologico in R290
- Uscita della temperatura dell'acqua fino a 65°C
- Controllo intelligente tramite WIFI

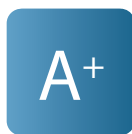

Classe energetica



Riscaldamento acqua sanitaria



Wi-Fi



Applicazione a parete



BOILER IN POMPA DI CALORE

Codice	Capacità
4.9.1.4	80 LT
4.9.1.1	100 LT

CARATTERISTICHE TECNICHE

Capacità del serbatoio dell'acqua	80lt	100 lt
Classe Energetica	A+	A+
Codice	YT-80GV2	YT-100GV2
Alimentazione elettrica	230~V- 1ph- 50 Hz	220~240 V~V- 1ph-50 Hz
Potenza Termica	950W	950W
Produzione nominale di acqua calda	20lt/h	20lt/h
Potenza massima assorbita	2300W	2300W
Corrente massima assorbita	10.2A	10.2A
COP	4.32W/W	4.32W/W
Pompa di calore		
Potenza nominale	220W	220W
Corrente nominale	0.98A	0.98A
Riscaldatore elettrico		
Potenza nominale	2000W	2000W
Corrente nominale	8.7A	8.7A
Tipo di refrigerante/Carica/GWP	R290/150g/3	R290/150g/3
CO² equivalente	0,00045 t	0,00045 t
Temperatura ambiente di lavoro	-7~43°C	-7~43°C
Efficienza Energetica Elettrica	118.3%	118.3%
COP EN16147 20-15C°	2.787	2.787
Volume massimo di acqua miscelata a 40 °C (V40)	87lt	87lt
Pressione massima di esercizio dello scambiatore di calore	3.0 MPa	3.0 MPa
Pressione massima di esercizio lato mandata	3.0 MPa	3.0 MPa
Pressione massima di esercizio lato ritorno	0.8 MPa	0.8 MPa
Pressione di esercizio nominale del serbatoio	0.8 MPa	0.8 MPa
Classe IP	IPX1	IPX1
Raccordi tubazioni dell'acqua	DN15	DN15
Portata d'aria nominale	450 m ³ /h	450 m ³ /h
Dimensioni dell'unità	468 mm (Ø) x 1222 mm (h)	468 mm (Ø) x 1222 mm (h)
Dimensioni imballo (L*L*H)	580 mm x 580 mm x 1245 mm	580 mm x 580 mm x 1460 mm
Rumorosità	48dB	48dB
Peso netto	48 kg	56 kg

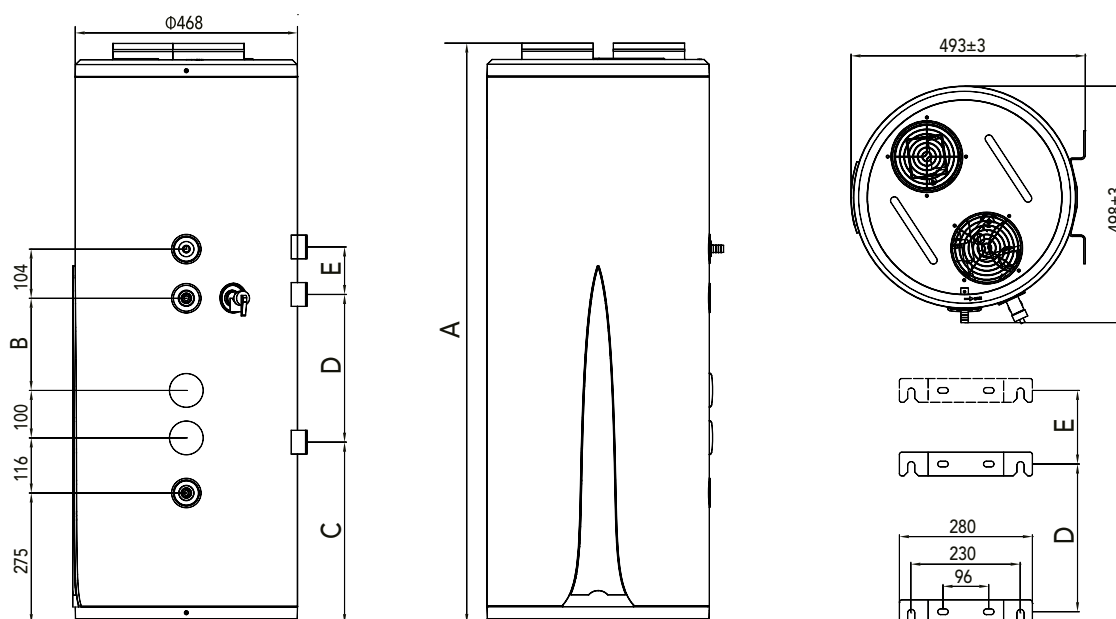

Bollitore vetroporcellanato ACS coibentato

Bollitore in acciaio al carbonio vetroporcellanato per la produzione e lo stoccaggio di ACS dotato di uno o due scambiatori di calore interni a serpentino fisso che possono essere alimentati da una pompa di calore e da un impianto solare. Lo speciale scambiatore di calore a doppia spirale parallela del bollitore consente una trasmissione più efficace della potenza erogata dalla pompa di calore nelle regioni più fredde riducendo così il numero di cicli di avviamento e spegnimento a tutto vantaggio della durata e affidabilità del sistema.

Sanitario

- Materiale: S 235 Jr vetroporcellanato
- Tratt. protettivo interno: Smaltatura inorganica alimentare (DIN 4753.3)
- Tratt. protettivo esterno: Verniciatura antiruggine e smalto industriale
- Esercizio (P max. / T max.): 8 bar / 95°C
- Protezione catodica: Anodo di magnesio

Scambiatore sup. (pompa di calore)

- Materiale: S 235 Jr vetroporcellanato
- Tratt. protettivo interno: Grezzo
- Tratt. protettivo esterno: Smaltatura inorganica alimentare (DIN 4753.3)
- Tipologia: Serpentino fisso a doppia spirale parallela
- Esercizio (P max. / T max.): 10 bar / 95°C

Caratteristiche generali

- Capacità: 10 bar / 95°C
- Garanzia: 5 anni
- Coibentazione: Poliuretano rigido + pvc:
Classe di resistenza al fuoco B3 (DIN 4102)
- Coibentazione flessibile in Poliestere + PVC:
Classe di resistenza al fuoco B2 (DIN 4102)
- Normativa di riferimento:
 - Direttiva 2014/68/UE (PED) Art. 4 Par. 3 (apparecchiature in pressione)
 - D.M. del 6 Aprile 2004 N.174 (idoneità dei materiali a contatto con ACS)
 - Direttiva 2009/125/CE (Energy related Products)
- ErP: B da 300 a 600 Lt / C da 800 a 1000 Lt



Codice	Prodotto	Spessore isol. (mm)	Dispersione s (W)	Capacità reale (Lt)	Scambiatore (m ²) / (Lt) *	Dimensioni (mm)				Peso (Kg)
						Ø	H	H Est** rigido / flessibile	R***	
2.4.4.16	200 LT	50	56,7	189,8	2,10 / 20,6	450	1320	550	1440	78
2.4.4.6	300 LT	50	69,2	290,3	3,50 / 34,3	500	1610	600	1730	110
2.4.4.13	400 LT	50	73,0	414,9	4,50 / 44,1	650	1410	750	1610	133
2.4.4.7	500 LT	50	81,6	500,3	5,70 / 55,9	650	1660	750	1835	159
2.4.4.33	600 LT	50	90,2	585,7	5,70 / 55,9	650	1910	750	2065	167
2.4.4.8	800 LT	100	106,6	749,8	6,00 / 58,8	790	1750	990 / 1050	1745	215
2.4.4.9	1000 LT	100	110,5	931,5	6,00 / 58,8	790	2110	990 / 1050	2095	251

* Volume totale d'ingombro dello scambiatore e della sua struttura di sostegno / **Tutti gli isolamenti sono rimovibili tranne per i modelli da 300 a 600 Lt.

*** Per le capacità da 200 a 600 Lt la diagonale di ribaltamento è riferita al serbatoio.

Codice	Dimensioni (mm)										Attacchi (gas)								
	A	B	C	D	F	G	L	N	O	P	a	l	o	e	r	i	u	w	q
2.4.4.16	95	187	262	342	623	623	743	1077	953	1087	1"¼	1"	½"	½"	1"	1"½	120/180		
2.4.4.6	120	210	300	320	495	780	925	1110	1160	1365	1"¼	1"¼	½"	½"	1"	1"½	120/180		
2.4.4.13	145	240	310	340	525	680	870	1005	1030	1140	1"¼	1"¼	½"	½"	1"	1"½	120/180		
2.4.4.7	145	240	310	350	570	810	1020	1250	1280	1390	1"¼	1"¼	½"	½"	1"	1"½	120/180		
2.4.4.33	145	240	310	390	605	930	1070	1250	1510	1640	1"¼	1"¼	½"	½"	1"	1"½	120/180		
2.4.4.8	150	275	345	405	620	840	1000	1170	1310	1425	1"¼	1"¼	½"	1"	1"½	1"½	120/180		
2.4.4.9	150	275	345	475	750	1000	1120	1275	1615	1770	1"¼	1"¼	½"	1"	1"½	1"½	120/180		

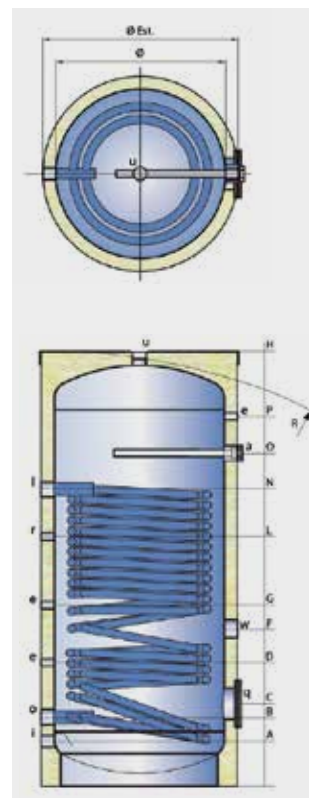

ACCESSORI

89

Bollitore

vetroporcellanato ACS coibentato

Modello	2.4.4.16				2.4.4.6				2.4.4.13				2.4.4.7				2.4.4.33				2.4.4.8				2.4.4.9							
SCAMBIATORE (m ²) [L] ¹	2,1 [14,9]				3,5 [24,9]				4,5 [32,0]				5,7 [40,5]				5,7 [40,5]				6,0 [42,6]				6,0 [42,6]							
PORTATA PRIMARIO (m ³ /h)	2				2				3				3				3				3				3							
TEMP. PRIMARIO (°C)	50	60	70	80	50	60	70	80	50	60	70	80	50	60	70	80	50	60	70	80	50	60	70	80	50	60	70	80	50	60	70	80
SANTUARIO DA 10 A 45° C	LITRI 10' (Lt/10') ²	216	266	370	412	295	366	505	564	428	525	727	808	577	690	956	1049	658	771	1072	1165	902	1018	1424	1520	1075	1191	1671	1767			
	LITRI PRIMA ORA ²	593	892	1215	1466	866	1295	1744	2099	1187	1769	2393	2875	1489	2167	2922	3479	1571	2247	3037	3595	1851	2548	3458	4032	2023	2721	3704	4278			
	LITRI IN CONTINUO ³	476	791	1067	1332	722	1173	1565	1938	960	1572	2104	2612	1153	1866	2483	3070	1153	1865	2482	3070	1198	1933	2569	3173	1198	1933	2568	3173			
	POTENZA (kW)	19	32	43	54	29	48	64	79	39	64	86	106	47	76	101	125	47	76	101	125	49	79	105	129	49	79	105	129			
	PRERISCALDO ³ (min)	21	12	9	7	19	11	8	6	21	12	9	7	26	15	11	9	32	19	14	11	47	27	20	16	58	34	24	19			
SANTUARIO DA 10 A 60° C	LITRI 10' (Lt/10') ²	-	-	227	261	-	-	310	359	-	-	449	515	-	-	602	679	-	-	683	760	-	-	928	1007	-	-	1100	1180			
	LITRI PRIMA ORA ²	-	-	659	864	-	-	961	1253	-	-	1316	1712	-	-	1640	2101	-	-	1721	2182	-	-	2005	2480	-	-	2178	2653			
	LITRI IN CONTINUO ³	-	-	546	761	-	-	822	1130	-	-	1095	1512	-	-	1311	1796	-	-	1311	1796	-	-	1361	1861	-	-	1361	1861			
	POTENZA (kW)	-	-	32	44	-	-	48	66	-	-	63,7	87,9	-	-	76,2	104,5	-	-	76	104	-	-	79	108	-	-	79,2	108,2			
	PRERISCALDO ³ (min)	-	-	18	13	-	-	16	12	-	-	18	13	-	-	23	16	-	-	28	19	-	-	40	28	-	-	50	35			
NL ⁴	5				11				20				30				34				44				53							

(1) Volume d'acqua contenuto nello scambiatore / (2) Con accumulo preriscaldato (a 45° C con primario a 50° C o 60° C e preriscaldato a 60° C negli altri casi) e generatore in funzione

(3) Con generatore di adeguata potenza / (4) Primario 80° C - Secondario 10-45° C

Accessori opzionali

Codice	Descrizione
2.4.4.10	Resistenza elettrica INOX per Puffer - 3KW 1Ph 230V
2.4.4.11	Resistenza elettrica INOX per Puffer - 3KW 3Ph 400V

Bi-puffer vetrificato

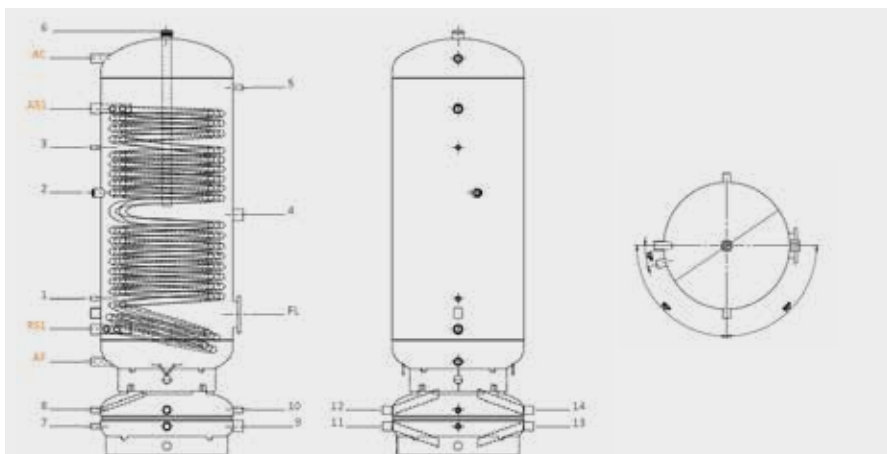

1	Sonda	Ø20	AC	Acqua calda sanitaria	1"
2	Ricircolo	1"	7	Attacco idraulico	1/2"
3	Sonda	Ø20	8	Attacco idraulico	1/2"
4	Resistenza elettrica	1" 1/2	9	Attacco idraulico	1" 1/2
5	Termometro	1/2"	10	Attacco idraulico	1/2"
6	Anodo al Magnesio	1" 1/2	11	Attacco idraulico	1"
FL	Flangia di ispezione	Ø180/120	12	Attacco idraulico	1"
RS1	Ritorno pompa di calore	1"	13	Attacco idraulico	1"
AS1	Mandata pompa di calore	1"	14	Attacco idraulico	1"
AF	Acqua fredda sanitaria	1"			

Il tubo dello scambiatore studiato appositamente per aumentare le correnti interne del bollitore e permettere la produzione di acqua calda anche se il liquido nello scambiatore non raggiunge temperature elevate.

Il puffer inferiore utilizzato negli impianti di riscaldamento assicura una temperatura media costante limitando gli interventi del compressore.

Codice	Scambiatore inferiore		Peso (Kg)	Volume (l)	Dispersioni (W)	Classe energetica
	(m²)	(l)				
2.4.4.34	3,7	25,9	147	300 + 100	80	C

Codice	1	2-4	3	5	FL	RS1	AF	AC	Ø	H	7	8	9-11-13	10-12-14
2.4.4.34	898	1318	1538	1738	828	748	609	1868	650	1982	127	386	196	316

Codice	Scambiatore fisso acqua tecnica				Prelievo ACS in continuo 10-45 °C - 35 ΔT	
	Inferiore (mq)	Mandata (nello scambiatore)			Potenza	Portata
		Portata	ΔT	T		
2.4.4.34	3,7	2000 l/h	22	60°	52 kW	0,35 l/s 1273 l/h
		2000 l/h	35	70°	82kW	0,56 l/s 2015 l/h
		2000 l/h	45	80°	104kW	0,71 l/s 2546 l/h

Codice	Prelievo ACS			
	T prim.	T acc.	ACS prelevabile (lt)	
			10 min	60 min
2.4.4.34	55° C	50° C	412	1005
	65° C	60° C	594	1308
	70° C	60° C	643	1460
	80° C	60° C	695	1705

Accessori opzionali

Codice	Descrizione
2.4.4.10	Resistenza elettrica INOX per Puffer - 3KW 1Ph 230V
2.4.4.11	Resistenza elettrica INOX per Puffer - 3KW 3Ph 400V

Termoaccumulo combinato Smart

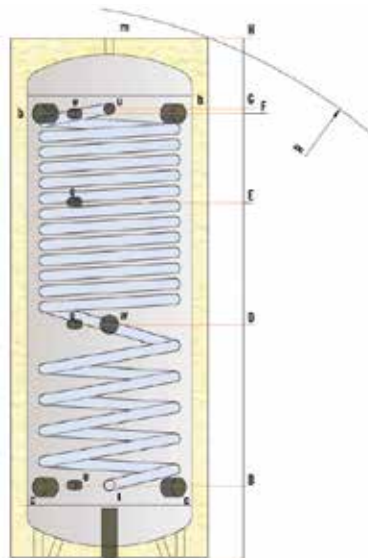

Il termoaccumulatore combinato Smart è un accumulatore di acqua primaria destinato prevalentemente alla produzione istantanea di acqua calda sanitaria (ACS) per mezzo di uno scambiatore di calore corrugato in acciaio inox AISI 316L ad altissima efficienza di scambio. È disponibile nella versione solo accumulo + produzione ACS oppure accumulo + produzione ACS e scambiatore d'integrazione.

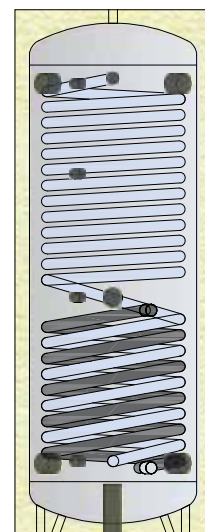

Termoaccumulo combinato Smart versione con serpentina solare

- b. mandata sorgente di calore
- c. ritorno sorgente di calore
- e. termometro-sonda
- i. ingresso acqua fredda sanitaria
- m. sfiato puffer
- u. uscita acqua calda sanitaria
- w. predisposizione per resistenza elettrica

Caratteristiche generali:

- Normativa di riferimento
- Direttiva 2014/68/UE (PED) Art. 4 Par. 3 (apparecchiature in pressione)
- D.M. del 6 Aprile 2004 N.174 (idoneità dei materiali a contatto con ACS)
- Direttiva 2009/125/CE (Energy related Products)

ErP: B

Sanitario:

Materiale: Inox AISI 316L (1.4404)
 Tratt. protettivo interno ed esterno: Decapaggio e passivazione
 Tipologia: Tubo corrugato
 Esercizio (P max. / T max.): 6 bar / 95°C

Puffer:

Materiale: S 235 Jr
 Tratt. protettivo interno: Grezzo
 Tratt. protettivo esterno: Verniciatura con antiruggine e smalto industriale
 Esercizio (P max. / T max.): 3 bar / 95°C

Scambiatore:

Materiale: Acciaio Inox AISI 316L (1.4404)
 Tratt. protettivo interno ed esterno: Decapaggio e passivazione
 Tipologia: Tubo corrugato
 Esercizio (P max. / T max.): 6 bar/95°C

Codice	Prodotto	Dimensioni (mm)				Spessore (mm)	Scambiatore (m ²) Inf.	Scambiatore sanitario inox (m ²)	POTENZA (kW)	Portata in continuo di ACS* (lt/h)	Peso (Kg)
		Ø	H	Ø Est*	R						
2.4.4.21	300 LT	500	1580	600	1520	50	1,20	4,0	36,0	884	70
2.4.4.22	400 LT	600	1610	799	1660	50	1,40	5,0	45,0	1105	104
2.4.4.42	300 LT	500	1580	600	1520	50	1,20	4,0	36,0	884	70
2.4.4.20	400 LT	600	1610	799	1660	50	1,40	5,0	45,0	1105	104

* Temperatura media puffer: 65°C - Temperatura ingresso sanitario: 10°C - Temperatura uscita sanitario: 45°C.

Codice	ACS ⁽²⁾ producibile con portata 10 lt/min da accumulatore completamente riscaldato e generatore spento			ACS ⁽²⁾ producibile con portata 20 lt/min da accumulatore completamente riscaldato e generatore spento			NL ⁽³⁾
	Accumulatore a 55° C (Lt)	Accumulatore a 65° C (Lt)	Accumulatore a 70° C (Lt)	Accumulatore a 55° C (Lt)	Accumulatore a 65° C (Lt)	Accumulatore a 70° C (Lt)	
2.4.4.21	82	185	269	45	112	175	1
2.4.4.22	112	252	367	61	153	139	1,2
2.4.4.42	82	185	269	45	112	175	1
2.4.4.20	112	252	367	61	153	139	1,2

(2) da 10° a 45° C - (3) Accumulo 70° C, ACS da 10° a 45° C

Codice	Dimensioni (mm)					Attacchi (gas)		
	B	D	E	F	G	b c w	e m	i u
2.4.4.21	221	710	1080	1350	1365	1"1/2	1/2"	3/4"
2.4.4.22	230	644	1090	1350	1365	1"1/2	1/2"	3/4"
2.4.4.42	221	710	1080	1350	1365	1"1/2	1/2"	3/4"
2.4.4.20	230	644	1090	1350	1365	1"1/2	1/2"	3/4"

Accessori opzionali

Codice	Descrizione
2.4.4.10	Resistenza elettrica INOX per Puffer - 3KW 1Ph 230V
2.4.4.11	Resistenza elettrica INOX per Puffer - 3KW 3Ph 400V

Termoaccumulo combinato Maxi



Termoaccumulo per lo stoccaggio di acqua da riscaldamento prodotta da sorgenti di calore continue o discontinue; produzione istantanea di acqua calda sanitaria (ACS) per mezzo di uno scambiatore di calore corrugato in acciaio inox AISI 316L ad alta efficienza. Disponibile nelle versioni: solo accumulo, accumulo + uno scambiatore di calore primario a serpentino fisso, accumulo + due scambiatori di calore primari a serpentino fisso.

Il fluido termo-vettore contenuto nel puffer esterno e negli scambiatori primari deve operare "a circuito chiuso" (ovvero privo di ossigeno) al fine di evitare fenomeni corrosivi.

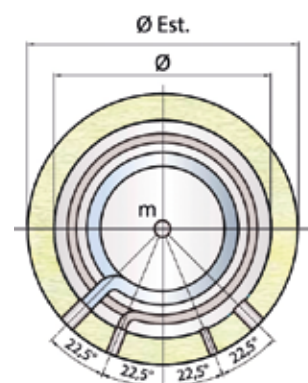
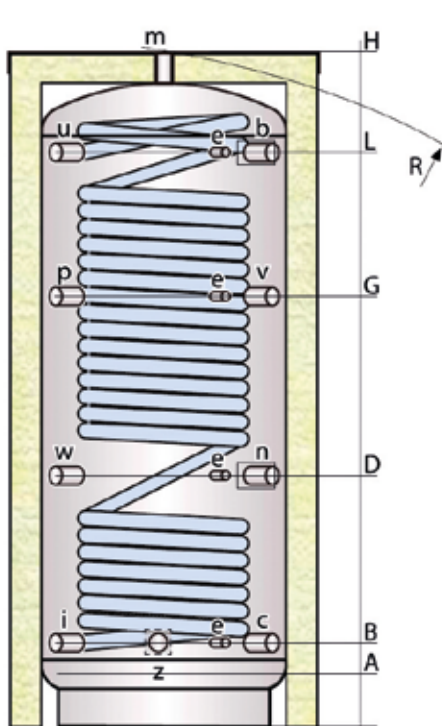

- b. mandata caldaia biomassa
- c. ritorno caldaia biomassa
- e. termometro-sonda
- i. ingresso acqua fredda sanitaria
- m. sfiato puffer
- n. ritorno impianto di riscaldamento
- p. attacco di servizio
- u. uscita acqua calda sanitaria
- v. mandata impianto di riscaldamento
- w. predisposizione per resistenza elettrica
- z. ritorno riscaldamento a bassa temperatura

Sanitario:

Materiale: Inox AISI 316L (1.4404)
 Tratt. protettivo interno ed esterno:
 Decapaggio e passivazione
 Tipologia: Tubo corrugato
 Esercizio (P max. / T max.): 6 bar / 95°C

Puffer:

Materiale: S 235 Jr
 Tratt. protettivo interno: Grezzo
 Tratt. protettivo esterno:
 Verniciatura con antiruggine e smalto industriale
 Esercizio (P max. / T max.): 3 bar / 95°C

Scambiatore:

Materiale: Acciaio S 235 Jr
 Tratt. protettivo interno ed esterno: Grezzo
 Tipologia: Spirale fissa
 Esercizio (P max. / T max.): 10 bar/95°C

Caratteristiche generali:

Capacità: 600 - 1000 Lt

Garanzia: 5 anni

Coibentazione:

- Coibentazione flessibile in poliestere + PVC: classe di resistenza al fuoco B2 (DIN 4102)
- Coibentazione rigida: - per le capacità 600/800/1000 lt. in poliuretano generali + PVC: classe di resistenza al fuoco B3 (DIN 4102);
 - per la capacità 1250 lt. in poliestere (15 mm) + polistirolo (85 mm) + PVC: classe di resistenza al fuoco B2 (DIN 4102).
- Direttiva 2014/68/UE (PED) Art. 4 Par. 3 (apparecchiature in pressione)
- D.M. del 6 Aprile 2004 N.174 (idoneità dei materiali a contatto con ACS)
- Direttiva 2009/125/CE (Energy related Products)

ErP: C

Codice	Prodotto	Dimensioni (mm)				Spessore (mm)	Scambiatore (Mq)			Scambiatore sanitario		Peso (Kg)
		Ø	H	Ø Est*	R		Inf.	Sup.	Sanitario Inox	m2 (Lt)	Portata in continuo di ACS* (Lt/h)	
2.4.4.23	600 LT	650	1895	750	2050*	50	2,50	1,80	36,0	5,5 (31,9)	1149	175
2.4.4.24	800 LT	790	1750	990/1050	1745	100	2,50	2,00	7,00	7,0 (40,6)	1651	212
2.4.4.27	1000 LT	790	2110	990/1050	2095	100	3,50	2,50	7,50	7,5 (43,5)	1824	253

* Per la versione da 600 Lt la diagonale di ribaltamento è riferita al serbatoio coibentato. ** Tutti gli isolamenti sono rimovibili tranne il modello da 600 Lt.

Codice	Dimensioni (mm)					Attacchi (gas)		
	A	B	D	G	L	e	iu	d c m n p v w z
2.4.4.23	135	235	700	1270	1630	1/2"	1"1/4	1"1/2
2.4.4.24	170	275	655	1145	1410	1/2"	1"1/4	1"1/2
2.4.4.27	170	275	810	1355	1755	1/2"	1"1/4	1"1/2

Codice	Scambiatore inferiore					Scambiatore superiore				
	m ² (Lt)	Potenza (kW) ΔT* 10° C	ΔT* 15° C	ΔT* 20° C	ΔT* 25° C	m ² (Lt)	Potenza (kW) ΔT* 10° C	ΔT* 15° C	ΔT* 20° C	ΔT* 25° C
2.4.4.23	2,5 (17,8)	16,0	24,0	32,0	40,0	1,8 (12,8)	11,5	17,3	23,0	28,8
2.4.4.24	2,5 (17,8)	16,0	24,0	32,0	40,0	2,0 (14,2)	12,8	19,2	25,6	32,0
2.4.4.27	3,5 (24,9)	22,4	33,6	44,8	56,0	2,5 (17,8)	16,0	24,0	32,0	40,0

* ΔT: differenza tra la temperatura media del fluido riscaldante (interno allo scambiatore) e la temperatura media del fluido riscaldato (interno al puffer nella zona interessata dal serpentino).

Codice	2.4.4.23	2.4.4.24	2.4.4.27
Scambiatore sanitario m ² (Lt)	5,5 (27,5)	7,0 (35,0)	7,5 (37,5)
Potenza e portata ACS (da 10 a 45° C) in continuo a varie temperature di ingresso primario			
Primario 55° C Kw (Lt/h)	31,8 (744)	45,7 (1069)	50,5 (1182)
Primario 65° C Kw (Lt/h)	49,1 (1207)	70,6 (1733)	78,0 (1917)
Primario 75° C Kw (Lt/h)	57,5 (1412)	82,5 (2028)	91,3 (2242)
ACS* producibile con portata 10 lt/min da accumulo completamente riscaldato e generatore spento			
Accumulo 55° C Kw (Lt/h)	170	265	352
Accumulo 65° C Kw (Lt/h)	232	357	476
Accumulo 75° C Kw (Lt/h)	441	564	701
ACS* producibile con portata 20 lt/min da accumulo completamente riscaldato e generatore spento			
Accumulo 55° C Kw (Lt/h)	115	170	221
Accumulo 65° C Kw (Lt/h)	157	248	331
Accumulo 75° C Kw (Lt/h)	263	376	486
ACS* producibile con portata 10 lt/min da accumulo riscaldato solo nella parte superiore e generatore spento			
Accumulo 55° C Kw (Lt/h)	107	166	217
Accumulo 65° C Kw (Lt/h)	146	224	293
Accumulo 75° C Kw (Lt/h)	278	353	432
ACS* producibile con portata 20 lt/min da accumulo riscaldato solo nella parte superiore e generatore spento			
Accumulo 55° C Kw (Lt/h)	73	106	136
Accumulo 65° C Kw (Lt/h)	99	155	331
Accumulo 75° C Kw (Lt/h)	166	235	486
NL**	2,1	3,2	4,0

* da 10 a 45° C

** Accumulo 70° C, ACS da 10 a 45° C

Accessori opzionali

Codice	Descrizione
2.4.4.10	Resistenza elettrica INOX per Puffer - 3KW 1Ph 230V
2.4.4.11	Resistenza elettrica INOX per Puffer - 3KW 3Ph 400V

Accumulo caldo freddo

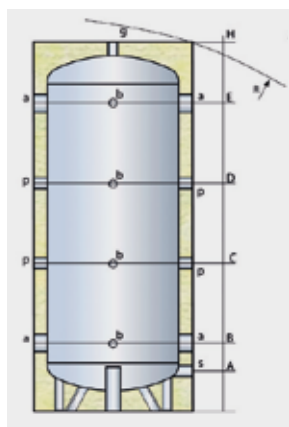

Coibentazione in poliuretano rigido e rivestimento in PVC

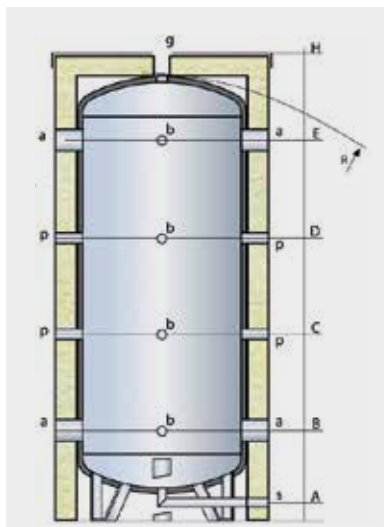

Coibentazione anticondensa in PEXL + poliestere flessibile e rivestimento in PVC

Volano termico per lo stoccaggio di acqua tecnica sia calda che fredda, corredato di attacchi di grande dimensioni per consentire il deflusso di elevate portate. Idoneo per impianti con pompe di calore. Coibentato con isolame

- a. entrata / uscita utilizzo
- b. strumenti di controllo
- g. sfiato / valvola di sicurezza
- p. attacco di servizio
- s. scarico

Serbatoio:

Materiale: S 235 Jr
 Tratt. protettivo interno: Grezzo
 Tratt. protettivo esterno: Verniciato con antiruggine e smalto industriale
 Esercizio (P max. / T max.): 6 bar / da -10°C a +95°C
 Capacità: 200/500 Lt - 800/1000 Lt - 1500 Lt

Caratteristiche generali:

Garanzia: 5 anni

Coibentazione:

- Fino a 1.000 Lt.: Poliuretano rigido sp. 50 mm+ PVC: Classe di resistenza al fuoco B3 (DIN 4102)
- Da 1500 Lt.: Pexl +poliestere flessibile+PVC: Classe di resistenza al fuoco B2 (DIN 4102)

Normativa di riferimento:

- Direttiva 2014/68/UE (PED) Art. 4 Par. 3 (apparecchiature in pressione)
- Direttiva 2009/125/CE (Ener related Products)

ErP: Da 200 Lt fino a 500 Lt. "B" - Da 800 Lt fino a 1500 Lt. "C"

Codice	Prodotto	Spessore isol. (mm)	Dispersione s (w)	Capacità reale (Lt)	Dimensioni (mm)				Peso (Kg)
					Ø	H	Ø Est*	R*	
2.4.4.29	100 LT	50	46,0	97,0	400	915	500	1055	31
2.4.4.1	200 LT	50	58,9	189,3	450	1330	550	1450	33
2.4.4.2	300 LT	50	68,1	289,8	500	1610	600	1730	42
2.4.4.3	500 LT	50	80,5	499,8	650	1665	750	1840	68
2.4.4.4	800 LT	50	117,5	749,3	790	1700	890	1930	86
2.4.4.5	1000 LT	50	130,4	931,0	790	2060	890	2255	102
2.4.4.17	1500 LT	10	163,8	1472,4	1000	2145	1280	2235	147

*Per le capacità da 100a 1000 Lt la diagonale di ribaltamento è riferita al serbatoio coibentato Isolamento non rimovibile tranne per le capacità 1500 - 2000 Lt (rimovibile solo isolamento da 100 mm).

Codice	Dimensioni (mm)					Attacchi (gas)				
	A	B	C	D	E	a	b	g	p	s
2.4.4.29	105	210	380	545	710	1"1/2	1/2"	1"1/4	1"1/2	1"
2.4.4.1	135	20	510	805	1095	1"1/2	1/2"	1"1/4	1"1/2	1"
2.4.4.2	125	275	625	975	1320	2"	1/2"	1"1/4	1"1/2	1"
2.4.4.3	155	305	655	1005	1350	3"	1/2"	1"1/4	1"1/2	1"
2.4.4.4	170	320	670	1020	1365	3"	1/2"	1"1/4	1"1/2	1"
2.4.4.5	170	320	785	1250	1710	3"	1/2"	1"1/4	1"1/2	1"
2.4.4.17	110	485	915	1350	1780	3"	1/2"	1"1/4	1"1/2	1"

Accessori opzionali

Codice	Descrizione
2.4.4.10	Resistenza elettrica INOX per Puffer - 3KW 1Ph 230V
2.4.4.11	Resistenza elettrica INOX per Puffer - 3KW 3Ph 400V

Bollitore

vetroporcellanato ACS coibentato

Bollitore vetroporcellanato ACS coibentato

Codice	Descrizione	Note
2.4.4.16	Bollitore vetroporcellanato LT.200 ACS coibentato	
2.4.4.6	Bollitore vetroporcellanato LT.300 ACS coibentato	
2.4.4.13	Bollitore vetroporcellanato LT.400 ACS coibentato	
2.4.4.7	Bollitore vetroporcellanato LT.500 ACS coibentato	
2.4.4.33	Bollitore vetroporcellanato LT.600 ACS coibentato	
2.4.4.8	Bollitore vetroporcellanato LT.800 ACS coibentato	
2.4.4.9	Bollitore vetroporcellanato LT.1000 ACS coibentato	

Accessori opzionali

Codice	Descrizione	Note
2.4.4.10	Resistenza elettrica INOX per Puffer - 3KW 1Ph 230V	
2.4.4.11	Resistenza elettrica INOX per Puffer - 3KW 3Ph 400V	

Bi Puffer

Bi Puffer

Codice	Descrizione	Note
2.4.4.47	Bi puffer LT. 200/42	
2.4.4.34	Bi puffer LT. 300/100	
2.4.4.43	Bi puffer LT. 400/100	
2.4.4.18	Bi puffer LT. 500/140	

Accessori opzionali

Codice	Descrizione	Note
2.4.4.10	Resistenza elettrica INOX per Puffer - 3KW 1Ph 230V	
2.4.4.11	Resistenza elettrica INOX per Puffer - 3KW 3Ph 400V	

Termoaccumulo combinato Smart

Termoaccumulo combinato Smart

Codice	Descrizione	Note
2.4.4.21	Termoaccumulo acqua tecnica LT.300 con istantanea ACS	
2.4.4.22	Termoaccumulo acqua tecnica LT.400 con istantanea ACS	
2.4.4.42	Termoaccumulo acqua tecnica LT.300 con istantanea ACS con 1 serpentino	
2.4.4.40	Termoaccumulo acqua tecnica LT.400 con istantanea ACS con 1 serpentino	

Accessori opzionali

Codice	Descrizione	Note
2.4.4.10	Resistenza elettrica INOX per Puffer - 3KW 1Ph 230V	
2.4.4.11	Resistenza elettrica INOX per Puffer - 3KW 3Ph 400V	

Termoaccumulo combinato Maxi

Termoaccumulo combinato MAXI

Codice	Descrizione	Note
2.4.4.23	Termoaccumulo acqua tecnica LT.600 con istantanea ACS	
2.4.4.24	Termoaccumulo acqua tecnica LT.800 con istantanea ACS	
2.4.4.27	Termoaccumulo acqua tecnica LT.1000 con istantanea ACS	
2.4.4.30	Termoaccumulo acqua tecnica LT.600 con istantanea ACS con 1 serpentino	

Accessori opzionali

Codice	Descrizione	Note
2.4.4.10	Resistenza elettrica INOX per Puffer - 3KW 1Ph 230V	
2.4.4.11	Resistenza elettrica INOX per Puffer - 3KW 3Ph 400V	

Accumulo caldo freddo

Accumulo caldo freddo

Codice	Descrizione	Note
2.4.4.29	Accumulo inerziale LT.100 Caldo/Freddo coibentato	
2.4.4.1	Accumulo inerziale LT.200 Caldo/Freddo coibentato	
2.4.4.2	Accumulo inerziale LT.300 Caldo/Freddo coibentato	
2.4.4.3	Accumulo inerziale LT.500 Caldo/Freddo coibentato	
2.4.4.4	Accumulo inerziale LT.800 Caldo/Freddo coibentato	
2.4.4.5	Accumulo inerziale LT.1000 Caldo/Freddo coibentato	
2.4.4.17	Accumulo inerziale LT.1500 Caldo/Freddo coibentato	

Accessori opzionali

Codice	Descrizione	Note
2.4.4.10	Resistenza elettrica INOX per Puffer - 3KW 1Ph 230V	
2.4.4.11	Resistenza elettrica INOX per Puffer - 3KW 3Ph 400V	

Accessori

Kit circolatori completi

Codice	Descrizione	Note
4.10.1.1	KIT CIRCOLATORE WILO PARA 8	
4.10.1.3	KIT CIRCOLATORE WILO PARA 9	
4.10.1.4	KIT CIRCOLATORE GRUNDFOS UPM4XL 25-90	
4.10.1.6	KIT CIRCOLATORE GRUNDFOS UPM4 15-75 PWM	
4.10.1.7	KIT CIRCOLATORE TEMPLARI GPA 25-13H PRO/180	
4.10.1.8	KIT CIRCOLATORE TEMPLARI GPA 32-17H PRO/180	

Valvola 3 Vie

Codice	Descrizione	Note
4.5.4.1	Kit valvola 3VIE (corpo + motore lavorato)	
2.4.2.28	Valvola 3 Vie Motorizzata TMO XL 40E SPDT	

Defangatori

Codice	Descrizione	Note
2.4.2.20	Defangatore CALEFFI 1"1/4 M - 1"1/4M	
2.4.2.23	Defangatore DF MAGNUM G1 in linea	

**ACCESSORI
GRUPPI DI RILANCIO**



Gruppi di rilancio



Gruppi di rilancio:

I gruppi di rilancio sono indicati per la regolazione e la distribuzione del fluido termovettore su impianti di riscaldamento e raffreddamento multi-zona. In genere vengono installati in centrale termica, dopo la caldaia/pompa di calore e il separatore idraulico e vanno montati sui collettori di distribuzione.

Tutti i gruppi sono completi di valvole di intercettazione a sfera con termometro incorporato scala 0-80 °C, attacchi per pozzetti porta sonda, circolatore ad alta efficienza, tronchetto con valvola di ritegno e guscio di coibentazione in PE.

Gruppi di rilancio diretto

Questi gruppi sono progettati per rilanciare direttamente il fluido termovettore (acqua calda o fredda) senza miscelazione. Sono ideali per applicazioni in cui è necessario mantenere una temperatura costante e uniforme. Alcuni esempi di utilizzo includono:

- Riscaldamento: Distribuzione uniforme del calore in impianti di riscaldamento a pavimento o radiatori.
- Raffreddamento: Distribuzione uniforme del freddo in impianti di raffreddamento a pavimento o ventilconvettori.

Gruppi di rilancio miscelato

Questi gruppi sono dotati di una valvola miscelatrice che permette di regolare la temperatura del fluido termovettore miscelando acqua calda e fredda. Sono ideali per applicazioni in cui è necessario controllare la temperatura del fluido in modo preciso. Alcuni esempi di utilizzo includono:

- Riscaldamento: Regolazione precisa della temperatura in impianti di riscaldamento a pavimento o radiatori.
- Raffreddamento: Regolazione precisa della temperatura in impianti di raffreddamento a pavimento o ventilconvettori.

Entrambi i tipi di gruppi di rilancio migliorano l'efficienza energetica e il comfort degli impianti di riscaldamento e raffreddamento, garantendo una distribuzione ottimale del calore o del freddo.

Codice	Descrizione	Note
2.4.6.1	Rilancio miscelato	
2.4.6.2	Rilancio diretto	
2.4.6.3	Gruppo collettore 2 rilanci	
2.4.6.4	ATTUATORE 230V 3 PUNTI	
2.4.6.5	ATTUATORE 24V PROPORZIONALE (0-10V)	
2.4.6.6	Gruppo collettore 3 rilanci	
2.4.6.7	Gruppo collettore 4 rilanci	
4.5.7.2	Gruppo di rilancio diretto comprensivo di circolatore WILO PARA 8	
4.5.7.3	Gruppo di rilancio miscelato comprensivo di circolatore WILO PARA 8	
4.5.7.4	Gruppo di rilancio diretto comprensivo di circolatore WILO PARA 9	
4.5.7.5	Gruppo di rilancio miscelato comprensivo di circolatore WILO PARA 9	



Entra nel mondo Templari



Templari S.p.a.

Via C. Battisti, 169 - 35031 Abano Terme (PD) - Italia

Tel. +39 049 8597400 | info@templari.com

www.templari.com